

# 630 EUROSIT



ENGLISH-ESPAÑOL

*Read the instructions before use. This control must be installed in accordance with the rules in force.  
Leer las instrucciones antes de usar este dispositivo. Este control debe ser instalado conforme a las normas en vigor.*

---

English

3 - 10

---

Español

11 - 18

---

## APPLICATION

The 630 Eurosit is a combination gas control with a snap-action modulating thermostat, safety interlock and additional on/off function. The 630 Eurosit does not require electrical supply and is available in a wide range of configurations. It is particularly suitable for use in gas space heaters, gas fireplaces, gas log sets, and all appliances that require accurate temperature control. These controls are configured for both LPG and NG applications.

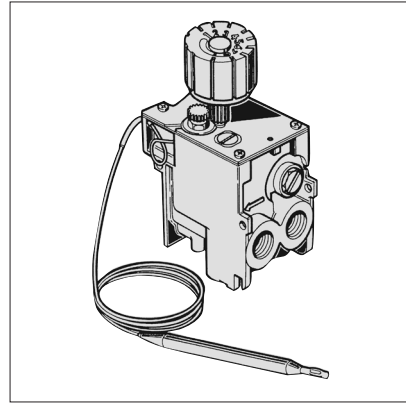

## SPECIFICATIONS

### TECHNICAL DATA

Gas connections	3/8" NPT, 9/16" UNEF
Pilot connections	7/16" UNEF
Installation position	Multi-position
Gas families	Liquefied Petroleum Gas or Natural Gas
Maximum gas inlet pressure	1/2 PSI
Maximum outlet pressure setting range	3.5"~6" w.c. for NG and 8"~12" w.c. for LPG
Working temperature range	32 ~ 175°F (0 ~ 80°C)
Pressure regulator (some models)	Preset

## MAIN FEATURES

- Control knob: **"OFF/PILOT"**, and Temperature selection (MS)
- Thermo-electric flame failure device with re-start interlock (GM)
- Maximum gas flow adjustment (RQ) or, alternatively, Pressure Regulator (PR)
- Modulating thermostat with additional on/off function (TH)
- Pilot outlet with flow adjusting screw (RQP)
- Inlet and pilot filters (FL)
- Side or bottom main gas inlet and outlet
- Threaded 3/8" NPT or 9/16" UNEF gas inlet and outlet connections

## WORKING DIAGRAM

Versions without pressure regulator

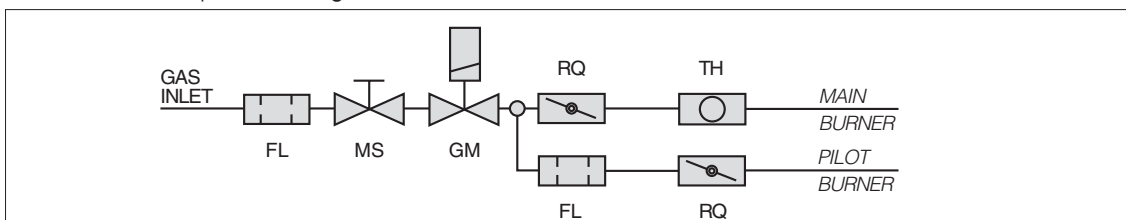

Versions with pressure regulator

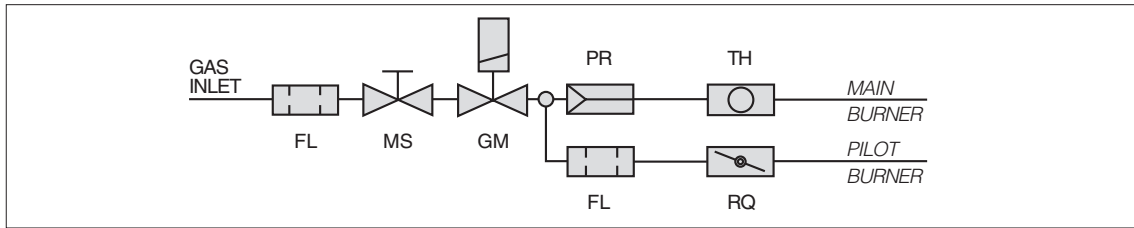

**VALVE DESCRIPTION**

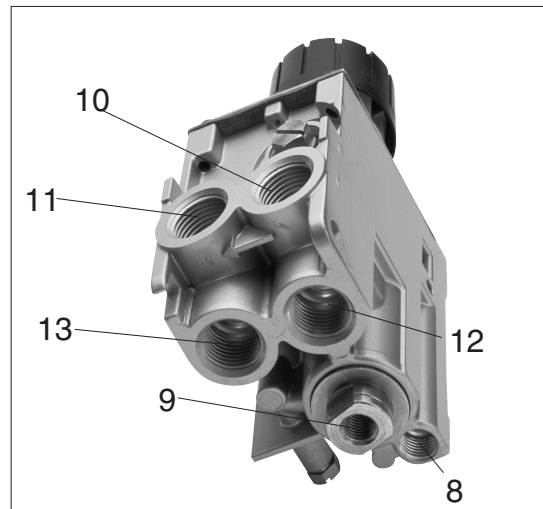
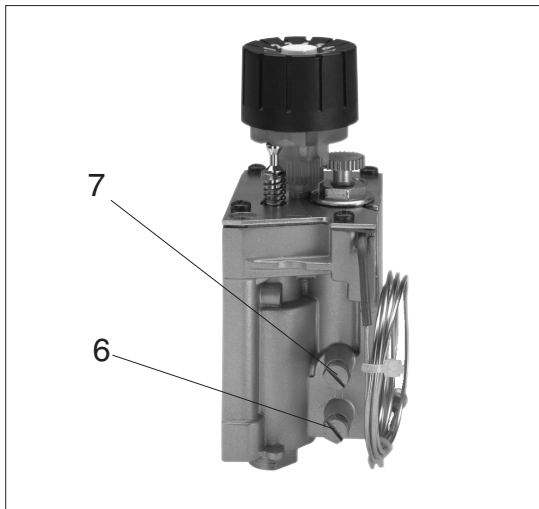
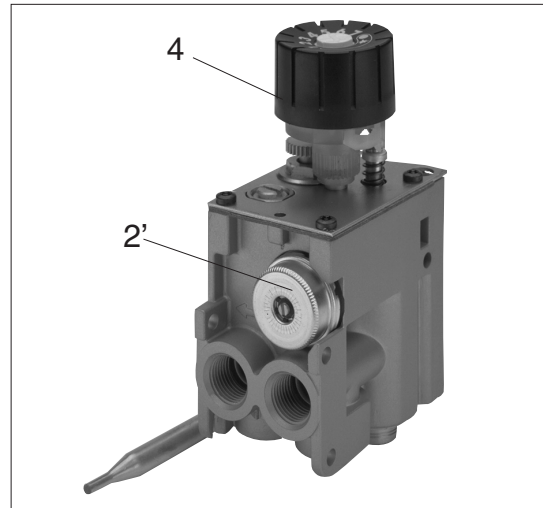
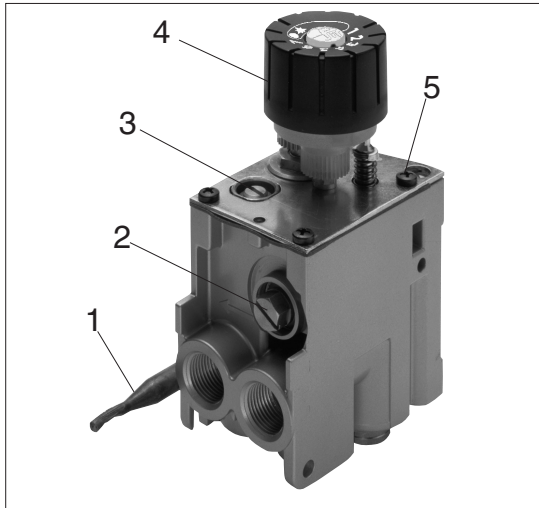

- 1. Temperature sensing bulb
- 2. Maximum flow screw
- 2'. Pressure regulator
- 3. Minimum rate screw
- 4. Control knob
- 5. Pilot flow adjustment screw
- 6. Inlet pressure test port
- 7. Outlet pressure test port
- 8. Pilot outlet

- 9. Thermocouple connection
- 10. Side inlet
- 11. Side outlet
- 12. Bottom inlet
- 13. Bottom outlet

## THERMOSTAT REGULATION SPECIFICATIONS

### Thermostat Features

Thermostatic Range	a	b	c
55-100 °F (13-38 °C)	2.7	2.7	1.8
55-118 °F (13-48 °C)	4.5	4.5	2.7

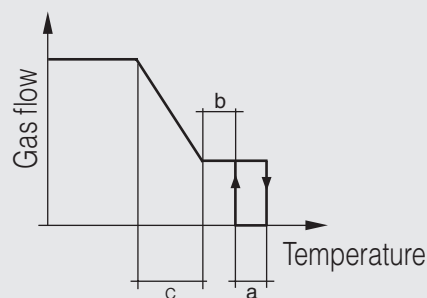

### **STOP** STOP:

Do not install, replace, or in any way modify the gas valve or the appliance, unless CERTIFIED and QUALIFIED as a Gas Appliance Service Technician on the appliance this valve is used on. READ AND FOLLOW ALL INSTRUCTIONS.

## INSTALLATION

### Valve configuration inspection

The 630 Eurosit can have one inlet and one outlet plugged. Inspect the control to determine which inlet and outlet are plugged. The plugs use o-ring seals and are made of brass. The replacement control must have the same inlet and outlet plugged as the original control. Use a 5/16" (8 mm) Allen key to remove and tighten the plug.

The replacement 630 Eurosit has an On/Off modulating plug (fig. A) installed. To achieve similar performance as the original control, remove the plug in the replacement control using a Flathead Screwdriver and set aside. Remove the Min Rate Screw (fig. B) from the original control and install it into the replacement control in the same location.

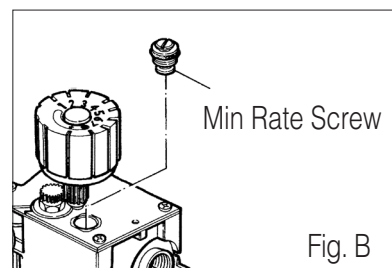
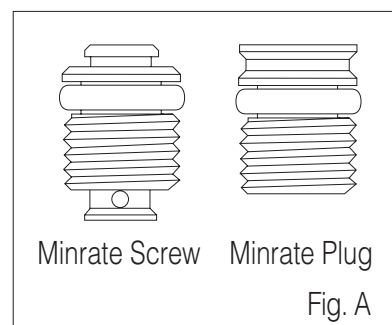

When installation of this product begins...

1. Read all of these instructions carefully. Failure to follow instructions could damage the product or cause a dangerous condition.
2. Check the ratings given in the instructions and on the appliance to make certain that the control is suitable for your application.
3. All operations of installation, calibration, conversion and regulation must be undertaken exclusively by qualified personnel following the instruction specified in this catalog and those in the instruction manual of the appliance in which the valve is installed.
4. After installation is complete, verify that the appliance operates as indicated in these instructions.

**WARNING:****Fire or Explosion Hazard.**

Can cause property damage, severe injury or death.

Follow these instructions completely.

1. Turn off gas supply at the appliance service valve before installation, and perform a Gas Leak Test after the installation is completed.
2. Always install the sediment trap in the gas supply line to prevent contamination of the gas control.
3. Do not force the control knob. Use only your hand to turn the knob. If the knob does not move by hand, the valve should be replaced by a trained service technician.

**WARNING:****Oxygen Depletion Hazard.**

Can cause injury or death by asphyxiation.

Do not use valves for vented appliances on unvented or vent free appliances. Do not use valves for unvented or vent free appliances on vented appliances.

**CAUTION****Electrical shock or equipment damage hazard.**

Can shock individuals or short equipment circuitry.

Make sure to disconnect all electrical supplies before beginning the installation process.

**IMPORTANT**

- These gas controls are shipped with anti-contamination seals over inlets and outlets.
- Do not remove the seals until ready for connection to piping.
- Appliance manufacturer's instructions supercede any instructions listed in this instruction book.

**INSTALL PIPING TO GAS VALVE**

All piping must comply with local codes and ordinances or with the National Fuel Gas code (ANSI Z223.1 NFPA No. 54) whichever applies. Tubing installation must comply with approved standards and practices. Use appropriately sized fittings when connecting aluminum tubing to the pilot outlet.

1. Use new, clean and correctly reamed pipe free from burrs, chips, debris and any foreign matter. When tubing is used, make sure the ends are square and clean. All tubing bends must be smooth and without deformation.
2. Run pipe or tubing to the valve. If tubing is used, obtain a tube-to-pipe coupling to connect the tubing to the valve.
3. Install sediment trap (Drip Leg) in the supply line to the gas valve

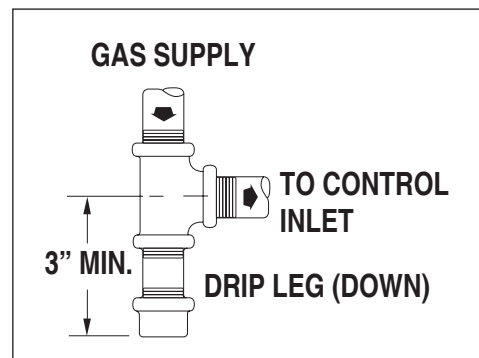

## INSTALLING THE VALVE

1. Mount the valve in the desired position.
2. Mount the valve so the flow of gas is consistent with the gas flow arrows on the valve.
3. Apply a moderate amount of quality pipe compound (DO NOT USE TEFLON TAPE) to the pipe only, leaving two end threads bare. On LP installations, use compound that resists exposure to LP gas.
4. Remove seals over inlet and outlet if necessary
5. Connect pipe to valve inlet and outlet. Place wrench as in (fig. C).
6. Thread pipe into the valve until a gas tight seal is achieved. Typically, for NPT thread, penetration is usually no more than the diameter of the pipe or 2 and 1/4 turns of thread. Valve distortion or mechanical failure can result if the pipe is inserted too deeply.
7. Connect pilot tubing to valve with appropriately sized fittings.
8. Confirm gas tight seals with gas leak test.
9. Connect thermocouple to safety magnet. Hand tighten, and then rotate 1/4 turn with wrench.

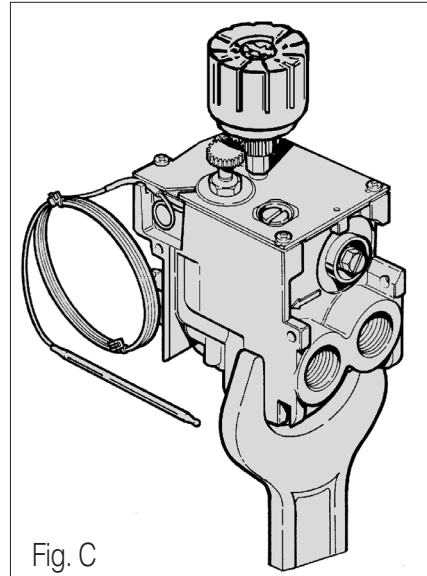

## OPERATION

### *Pilot flame ignition*

Start from the “**OFF**” position. Rotate the control knob to the “**PILOT**” position. Press the knob and light the pilot flame, keeping the knob fully depressed for thirty (30) seconds or more, until a strong pilot flame is present. Release the knob and verify that the pilot flame remains lit.

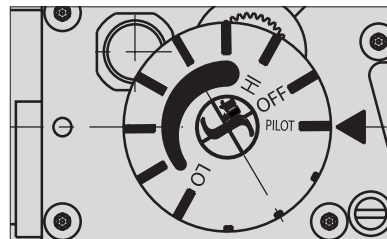

### *Igniting the main burner*

Turn the control knob to the desired temperature setting. In the modulating version, the gas path to the main burner opens when the ambient temperature is lower than the set point temperature. In the manual version, the gas path to the main burner opens immediately when the knob is rotated to a temperature setting.

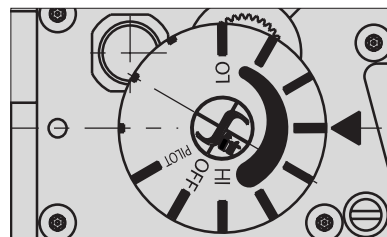

### *Stand-by position*

To maintain a flame at the pilot burner with the main burner off, turn the control knob to the “**PILOT**” position.

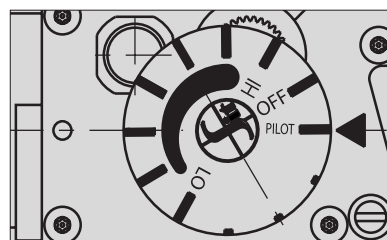

### *Turning off*

Turn the control knob to the “**OFF**” position.

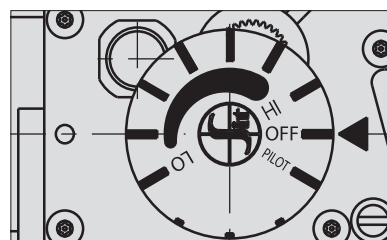

### **CAUTION**

After shutting down, wait at least five minutes before re-igniting. This will allow the safety interlock to reset.

## FINAL CHECKS

### **WARNING:**

#### **Fire or Explosion hazard.**

Can cause damage to property and severe injury or death.

Do not force the control knob. Use only your hand to turn the knob. If the knob does not move by hand, the valve should be replaced by a trained service technician.



## PERFORM GAS LEAK TEST

### WARNING:

#### Stand away from the main burner while lighting.

Hidden gas leaks can cause flashbacks in the appliance area. Check for gas leaks with rich soap and water solution any time work is done on a gas system.

## GAS LEAK TEST

- Using a solution of soapy water, paint the piping connections which are upstream of the control. The presence of bubbles indicate a gas leak is present.
- If a leak is detected, tighten the pipe connections and repeat leak test.
- Light the main burner.
- With the main burner in operation, paint all piping connections from the valve with a soap and water solution.
- If another leak is detected, tighten the connection.
- If after tightening the connections the leak is still present, replace the leaky part and, or valve. Shut off the main gas supply before attempting replacement of parts or the valve.
- Using the soap and water solution test, the pressure test ports and min rate screw to verify that no leak is present.
- If a leak is detected tighten the screw and retest.
- If after tightening the pressure test port or min rate screw the leak is still present, shut off main gas supply and replace the valve.

## SHUTDOWN PERFORMANCE TEST

### WARNING:

#### Fire or Explosion Hazard.

Can cause severe injury or death.

Perform the safety shutdown check any time work is done on a gas system.

1. Place the appliance in operation. The pilot and main burners should be lit.
2. Place gas control knob in "PILOT" position. Main burner should extinguish and pilot should remain lit.
3. Extinguish pilot flame. Pilot gas safety shutoff proves complete shutdown due to the fact the safety shutoff valve prohibits main burner and pilot gas flow.
4. Wait at least five minutes for the safety magnet to reset and residual gas to clear from the combustion chamber.
5. Relight pilot burner and operate the system through one complete cycle to ensure all functions operate correctly.

## MAINTENANCE

**This valve is not field serviceable. There are no replaceable parts. Do not disassemble, or attempt replacement of any parts on or in the valve. Improper adjustment or tampering with settings can result in severe injury or death.**

## ACCESSORIES

3/8" sealing plug for unused inlets and outlets (Typically 2 per valve)	0.972.058
Fittings for pilot burner connections for 1/4" tubing	0.958.042
Disc adaptor for remote control	0.997.209
<i>Other accessories available on request</i>	

## APLICACIÓN

La 630 Eurosit es un control de gas que combina un termostato modulante de acción de snap, bloqueo de seguridad y función de Encendido / Apagado.

La 630 Eurosit no requiere suministro eléctrico y está disponible en un amplio rango de configuraciones.

Es particularmente adecuado para su uso en calentadores de ambiente y en todas las aplicaciones que requieran un control exacto de temperatura. Esos controles son configurables para aplicaciones en Gas LP y Natural.

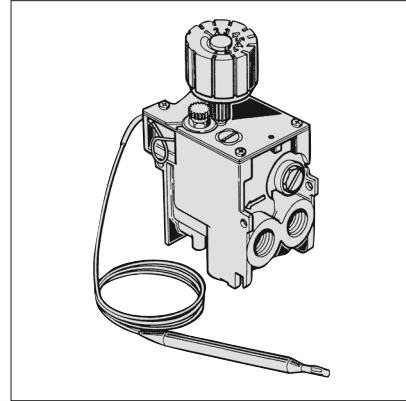

## ESPECIFICACIONES

### DATOS TÉCNICOS

Conexiones de Gas	3/8" NPT, 9/16" UNEF
Conexiones de Piloto	7/16" UNEF
Posición de Instalación	Multi-Posición
Familias de Gas	Licuido de petróleo o Gas Natural
Presión máxima de entrada de Gas	3,4 kPa
Presión Máxima de ajuste de salida	0,87~1,49 kPa para GN y 2,00 ~ 3,00 kPa para LPG
Rango de temperatura de trabajo	0 ~ 80°C
Regulador de Presión (en algunos modelos)	Preestablecido

## CARACTERÍSTICAS PRINCIPALES

Perilla de Control: **"APAGADO/PILOTO"**, Y selección de temperatura (MS)

Dispositivo termo-eléctrico de detección de falla de flama con seguridad de re-encendido (GM)

Ajuste de flujo máximo (RQ) o, alternativamente,

Regulador de Presión (RP)

Termostato modulante con función Encendido / Apagado (TH)

Salida piloto con tornillo de regulación de flujo de gas (RQP)

Filtro de entrada y piloto (FL)

Salida de gas inferior o lateral

Conexiones de salida y entrada 3/8" NPT o 9/16" UNEF

## DIAGRAMA DE FUNCIONAMIENTO

Versiones sin regulador de presión

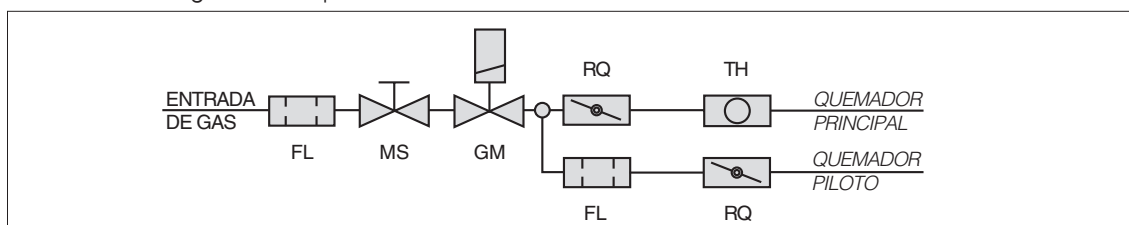

Versiones con regulador de presión

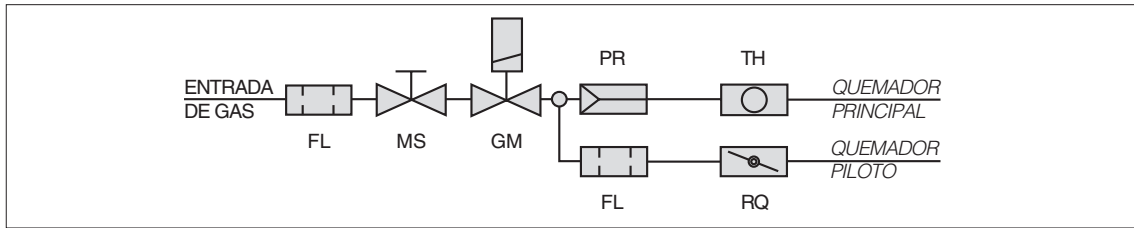

## DESCRIPCIÓN DE VÁLVULA

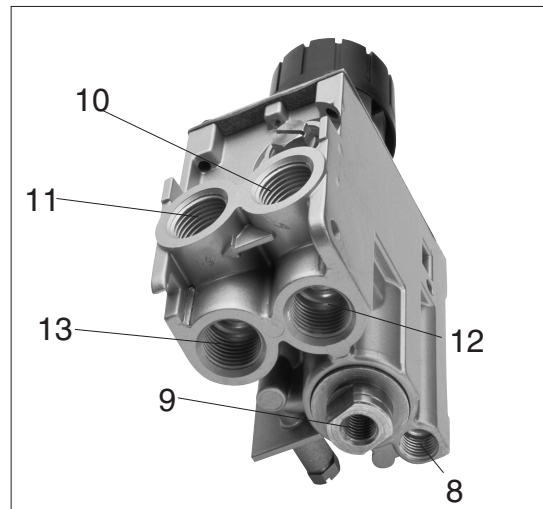
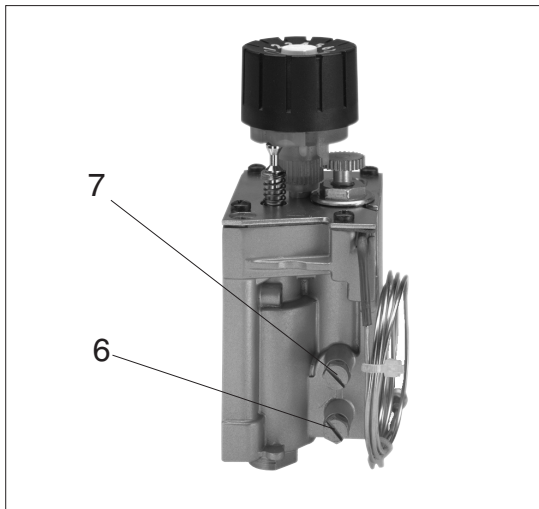
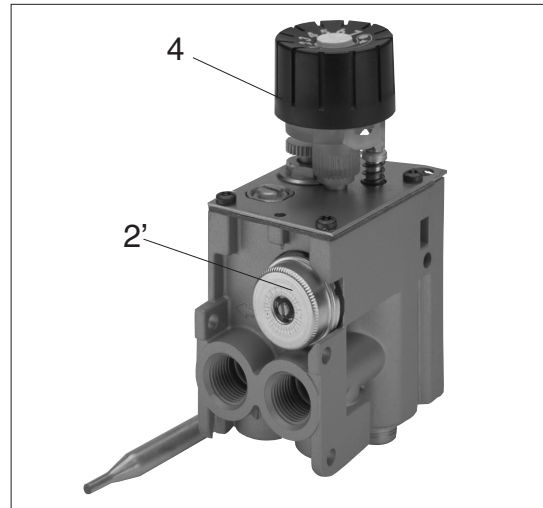
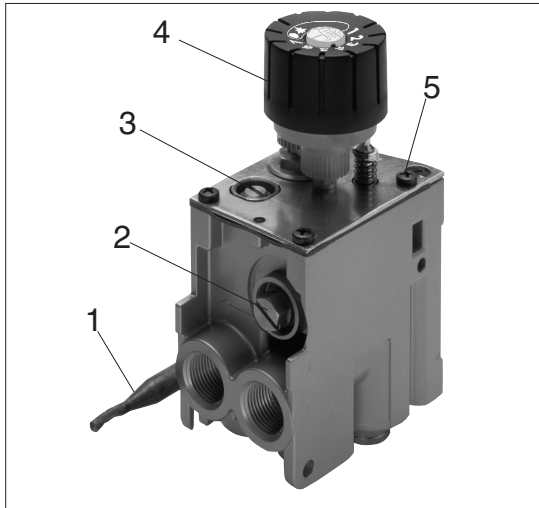

- 1. Bulbo sensor de temperatura
- 2. Tornillo de Flujo Máximo
- 2'. Regulador de Presión
- 3. Tornillo de Flujo Mínimo
- 4. Perilla de Control
- 5. Tornillo de ajuste de flujo de piloto
- 6. Puerto de prueba de presión de entrada
- 7. Puerto de prueba de presión de salida
- 8. Salida de Piloto

- 9. Conexión de Termopar
- 10. Entrada lateral
- 11. Salida Lateral
- 12. Entrada Inferior
- 13. Salida Inferior

## ESPECIFICACIONES REGULATORIAS DEL TERMOSTATO

Características del Termostato

Rango de Termostato	a	b	c
13-38 °C	2.7	2.7	1.8
13-48 °C	4.5	4.5	2.7

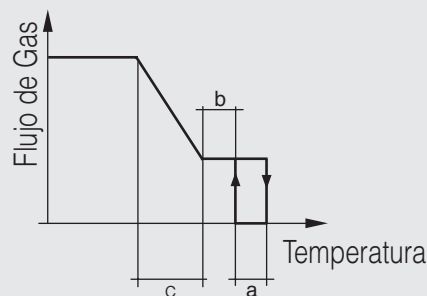

### **STOP** ALTO:

No instale, reemplace o modifique la válvula de gas en la aplicación, a menos que un técnico CERTIFICADO ó CALIFICADO en esta válvula lo realice. LEA Y SIGA TODAS LAS INSTRUCCIONES.

## INSTALACIÓN

Inspección de configuración de Válvula

La Eurosit 630 puede tener una entrada y una salida conectadas. Inspeccione la válvula para determinar cuáles de ellas están conectadas. Los opresores están hechos de latón y tienen anillos para sellar. La válvula de reposición debe tener las mismas entradas y salidas conectadas como el control original. Use una llave tipo Allen 8 mm (5/16") para remover y/o apretar los opresores.

La Eurosit 630 tiene instalado un Plug de modulación Encendido/Apagado (Fig. A). Para conseguir el mismo rendimiento del control original remueva el Plug del control

usando un destornillador de punta plana. Remueva el Tornillo de Flujo Mínimo (fig. B) del control original e instálelo en el control de reemplazo en el mismo lugar.

Cuando la instalación de este producto inicie...

1. Lea todas estas instrucciones cuidadosamente. No seguir estas instrucciones puede dañar el producto.
2. Verificar los parámetros dados en las instrucciones de la aplicación para cerciorarse de que el control es el correcto para la aplicación.
3. Todas las operaciones de instalación, calibración y regulación deben ser llevadas a cabo exclusivamente por personal calificado siguiendo las instrucciones especificadas en éste catálogo y las del manual de la aplicación donde ha sido instalada.
4. Después de completada la instalación, verifique que la aplicación opere como lo indican las instrucciones.

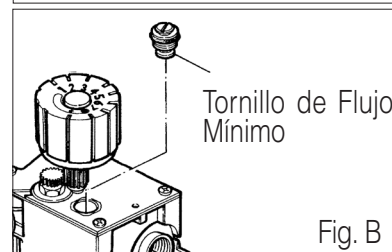
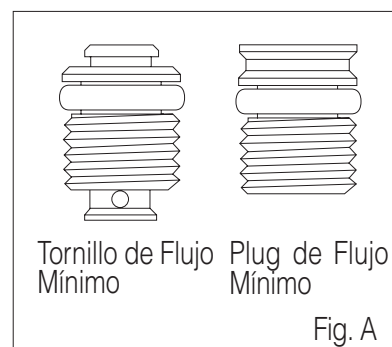

**CUIDADO:****Riesgo de Explosión o Fuego.**

Pueden provocar daños, lesiones severas o la muerte.

Siga estas instrucciones completamente.

1. Cierre el suministro de gas a la válvula de servicio de la aplicación y haga una prueba de fuga de gas después de completar la instalación.
2. Siempre obstruya la línea de gas para prevenir que la válvula se contamine.
3. No fuerce la perilla. Use sólo su mano para mover la perilla. Si ésta no se mueve, la válvula debe ser reemplazada por un técnico de servicio calificado.

**CUIDADO:****Riesgo de Falta de Oxígeno.**

Puede causar daños a la salud o muerte por asfixia.

No use válvulas para aplicaciones ventiladas en aplicaciones no ventiladas o sin ventilación.

No use válvulas para aplicaciones no ventiladas o sin ventilación en aplicaciones ventiladas.

**PRECAUCIÓN:****Riesgo de choque eléctrico o daños al equipo.**

Puede descargarse en individuos o causar un corto en el circuito.

Asegúrese de desconectar todas las tomas eléctricas antes de comenzar el proceso de instalación.

**IMPORTANTE**

- Estos controles de gas son embalados con sellos en las entradas y salidas para evitar la contaminación.
- No remueva los sellos hasta que esté lista para conectarse en la tubería.
- Las instrucciones del fabricante de la aplicación sustituyen a las instrucciones listadas en este instructivo.

**INSTALAR LA TUBERÍA A LA VÁLVULA DE GAS**

Toda la tubería utilizada debe cumplir con los códigos locales o con las normas (ANSI Z223.1 NFPA No. 54) según aplique. Las instalaciones de tubería deben cumplir también con los estándares y prácticas aprobados. Use el tamaño apropiado de conexiones cuando conecte la salida de la válvula a tubo de aluminio.

1. Use tubo nuevo y correctamente roscado, libre de rebabas, virutas, residuos o cualquier material contaminante. Cuando use el tubo cerciórese de que los extremos estén encuadrados y limpios. Todos los dobleces del tubo deben de ser suaves y sin deformaciones.
2. Conecte el tubo a la válvula. Si se usa tubería, use un cóple para conectarlos a la válvula.
3. Use un tapón en la línea de suministro de la válvula.

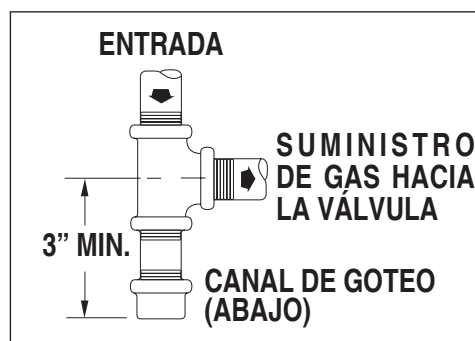

## INSTALACIÓN DE LA VÁLVULA

1. Montar la válvula en la posición deseada.
2. Montar la válvula de manera que el flujo de gas coincida con las flechas de flujo en la válvula.
3. Aplique una cantidad moderada de cera para tubos (NO USE CINTA TEFLÓN) solamente al tubo, dejando dos cuerdas libres al final. En las instalaciones de gas LP, use cera que resista la exposición al gas LP.
4. Remueva los sellos en el suministro y la salida cuando sea necesario.
5. Conecte el tubo a la válvula. Utilice una llave como se muestra en (Fig. C).
6. Enrosque el tubo en la válvula hasta que quede apretada apropiadamente para el gas. Usualmente para las roscas NPT, la penetración de la rosca no sobre pasa el diámetro del tubo ó 2 ¼ vueltas de rosca. Si el tubo se inserta muy adentro puede causar un daño mecánico o físico a la válvula.
7. Conecte el tubo de piloto a la válvula con los implementos apropiados.
8. Confirme que todo esté sellado con una prueba de fuga de gas.
9. Conecte el termopar al magneto de seguridad. Apriételo a mano y luego rote ¼ de vuelta con una llave.

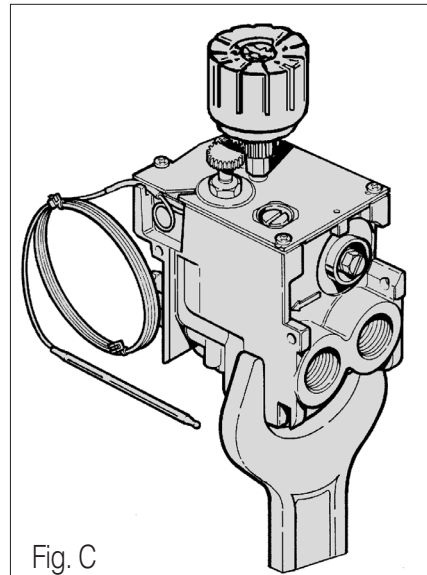

## OPERACIÓN

### *Encendido de Flama de Piloto*

Comenzar desde la posición de **“APAGADO”**. Rotar la perilla a la posición **“PILOTO”**. Oprima la perilla y manténgala completamente oprimida por (30) segundos o más hasta que una flama firme esté presente en el piloto. Suelte la perilla y verifique que la flama del piloto siga encendida.

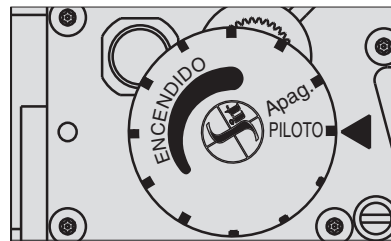

### *Encender el Quemador Principal*

Gire la perilla de control a la temperatura deseada. En la versión modulante, el flujo de gas abre hacia al quemador principal cuando la temperatura ambiente es menor a la temperatura escogida. En la versión manual, el flujo de gas abre hacia el quemador principal inmediatamente cuando la perilla es girada a la temperatura deseada.

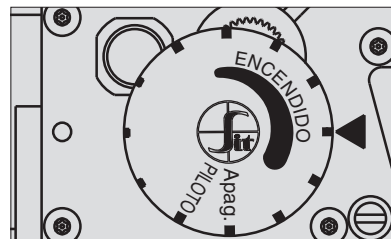

### *Posición de Espera*

Para mantener la flama en el piloto encendida con el quemador principal apagado, gire la perilla a la posición **“PILOTO”**.

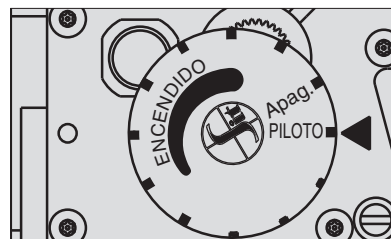

### *Apagado*

Gire la perilla a la posición **“APAGADO”**.

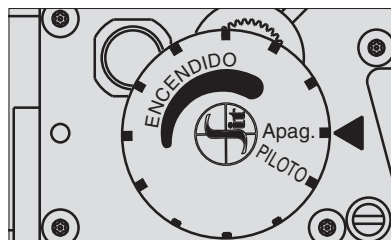

### **ATENCIÓN**

Después de apagar la válvula, espere por lo menos cinco minutos antes de volver a encenderla. Esto permitirá reiniciar el dispositivo de seguridad.

## VERIFICACIONES FINALES

### **CUIDADO:**

#### **Riesgo de Explosión o Fuego.**

Pueden provocar daños, lesiones severas o la muerte.

No fuerce la perilla de control. Use sólo su mano para girar la perilla. Si ésta no se mueve con la fuerza de la mano, la válvula debe ser reemplazada por un técnico de servicio.



## REALIZAR PRUEBA DE FUGA DE GAS

### **CUIDADO:**

#### **Aléjese del quemador principal mientras lo encienda.**

Fugas de gas escondidas pueden causar llamaradas en el área de la aplicación. Verifique fugas de gas con abundante solución de agua y jabón cada vez que termine el trabajo en el sistema de gas.

## PRUEBA DE FUGA DE GAS

- Usando una solución de agua con jabón, impregne las conexiones sucesivas a la válvula. La presencia de burbujas indica que existe una fuga de gas.
- Si una fuga es detectada, apriete las conexiones de los tubos y repita la prueba de fuga.
- Encienda el quemador principal.
- Con el quemador principal encendido, impregne las conexiones de la válvula con la solución de agua y jabón.
- Si se detecta alguna otra fuga, apriete las conexiones.
- Si después de apretar las conexiones la fuga sigue presente, reemplace los componentes que fugan o la válvula. Cierre el suministro principal de gas antes de intentar reemplazar los componentes o la válvula.
- Usando la solución de agua con jabón, impregne los puertos toma de presión o del tornillo de flujo mínimo para verificar que no fugue.
- Si se detecta una fuga, vuelva a apretar el tornillo y repita la prueba de fuga.
- Si después de apretar estos tornillos se sigue presentando la fuga de gas, cierre el suministro principal de gas y reemplace la válvula.

## PRUEBA DE DESEMPEÑO DE APAGADO

### **CUIDADO:**

#### **Riesgo de Explosión o Fuego.**

Pueden provocar daños, lesiones severas o la muerte.

Realice la prueba de apagado seguro cada que termine cualquier trabajo en el sistema de gas.

1. Ponga en operación la aplicación. El piloto y el quemador principal deben estar encendidos.
2. Gire la perilla de control a la posición **“PILOTO”**. La flama del quemador principal debe extinguirse y la del piloto debe mantenerse encendida.
3. Apague la flama del piloto intencionalmente sin apagar la válvula. El sistema de cierre debe cerrar la salida del quemador principal y del piloto.
4. Espere por lo menos cinco minutos para que se restablezca el magneto de seguridad y el gas residual se despeje de la cámara de combustión.
5. Re-encienda el piloto y opere un ciclo completo del sistema para asegurar que todas funciones operen correctamente.

## MANTENIMIENTO

**Esta válvula no es reparable en sitio. No tiene componentes reemplazables. No desensamble, o trate de reemplazar alguno de los componentes dentro o fuera de la válvula. Un ajuste o manejo indebido puede resultar en severas lesiones o la muerte.**

## ACCESORIOS

Plug de sellado 3/8" para salidas o entradas sin uso (típicamente 2 por válvula)	0.972.058
Accesorios para conexiones de 1/4" para conexiones de tubos de piloto	0.958.042
Adaptador de disco para control remoto	0.997.209
<i>Otros accesorios disponibles sobre pedido</i>	

