

630 EUROSIT 120°C



ENGLISH-ITALIANO-DEUTSCH

*Read the instructions before use. This control must be installed in accordance with the rules in force.
Leggere le istruzioni prima dell'uso. Questo controllo deve essere installato in accordo con le normative in vigore.
Lesen Sie die Anleitungen vor dem Gebrauch. Das Mehrfachstellgerät muss nach den geltenden Vorschriften installiert werden.*

GB English 3 - 7

IT Italiano 8 - 12

DE Deutsch 13 - 17

Multifunctional control with modulating thermostat and additional on-off function. 630 EUROSIT is particularly suitable for use in catering appliances, does not require electrical supply and is suitable for operation in ambient temperatures up to 120°C.

MAIN CHARACTERISTICS

- Control knob with positions for off, pilot and temperature selection (MS)
- Thermoelectric flame supervision device with re-start interlock (GM)
- Maximum gas flow adjustment (RQ)
- Minimum (by pass) flow adjustment
- Modulating thermostat with additional on-off function (TH)
- Pilot outlet with pre-setting device of the gas flow (RQ)
- Inlet and pilot filter (FL)
- Inlet and Outlet pressure test points
- Lateral or bottom main gas inlet and outlet
- Main gas connections with threaded pipe or nut and olive.

WORKING DIAGRAM

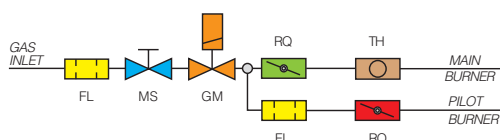

TECHNICAL DATA

The technical data specified below refer to the European standard, EN 126 "Multi-functional controls for gas-burning appliances".

Main gas connections	Rp 1/2 ISO 7
Assembly position	any position
Gas families	I, II and III
Max. gas inlet pressure	50 mbar
Outlet pressure setting range	3-18 mbar
Working temperature range	0-120 °C
Torsion and bending resistance	Group 2
Flame supervision device (using SIT series 200 or 290 thermocouples)	
ignition time	< 10 s
shut-off time	< 60 s
number of cycles expected	5,000
Manual shut-off device	
number of cycles expected	5,000

THERMOSTAT REGULATION SPECIFICATIONS

The regulation specifications of the modulating thermostat with on-off function are shown in the following drawing and table:

Thermostatic range	a	b	c
110-190 °C10	10	5	
100-340 °C	30	30	10

Other ranges are available on request

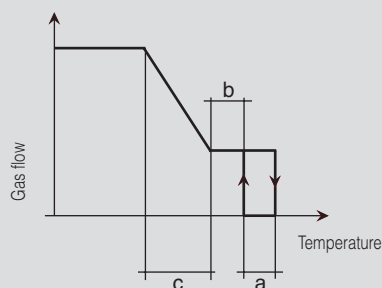

GAS FLOW

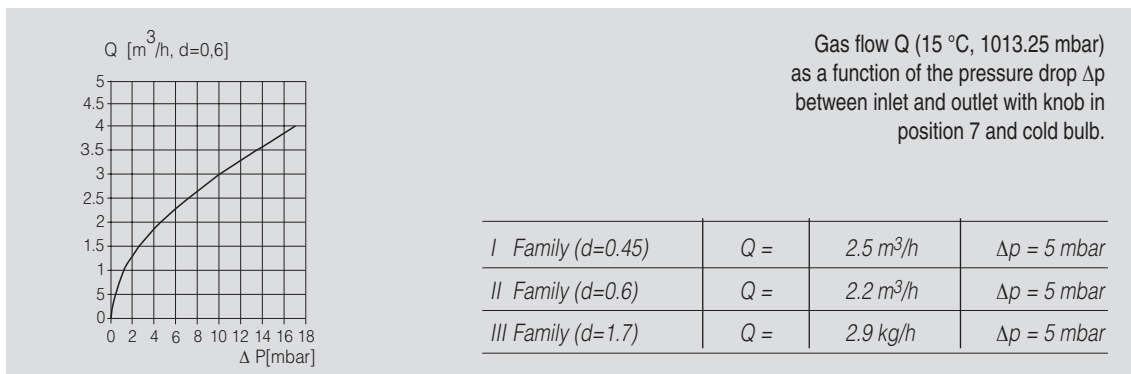

OPERATION

Ignition of pilot flame

Starting from OFF ● position (Fig. 1), push and at the same time turn the knob to the pilot position ✱ (Fig. 2). Depress the knob and ignite the pilot flame (Fig. 2). Keep the knob depressed for several seconds.

Release the knob and check that the pilot flame remains alight (Fig. 3). If it goes out, repeat the ignition operation.

Temperature selection

Turn the knob to the point corresponding to the desired temperature (Fig. 4 and Fig. 5).

Stand by position

To keep the main burner closed and the pilot flame alight, turn the knob from the selected temperature position to the pilot position ✱ (Fig. 3).

Extinguishing

Turn the knob to Off ● position, until the lock click (Fig. 1).

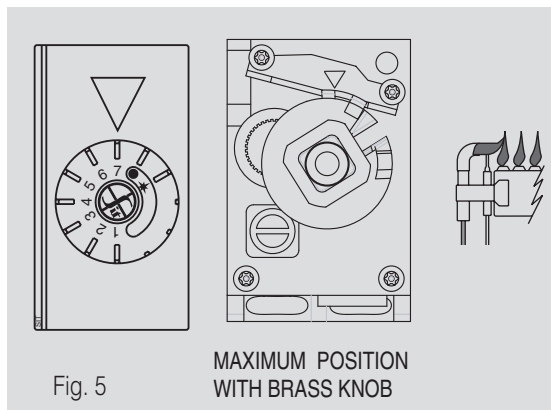
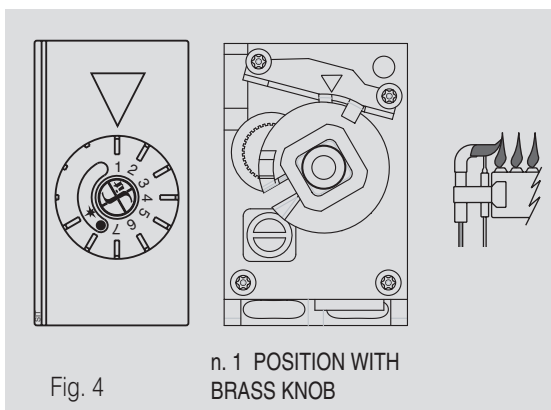
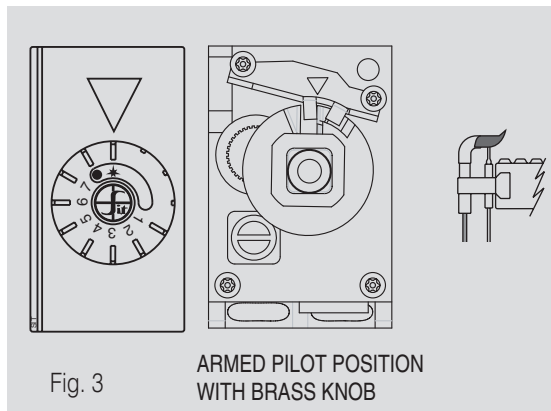
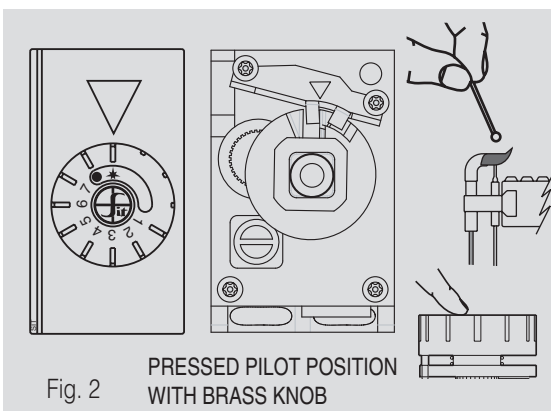
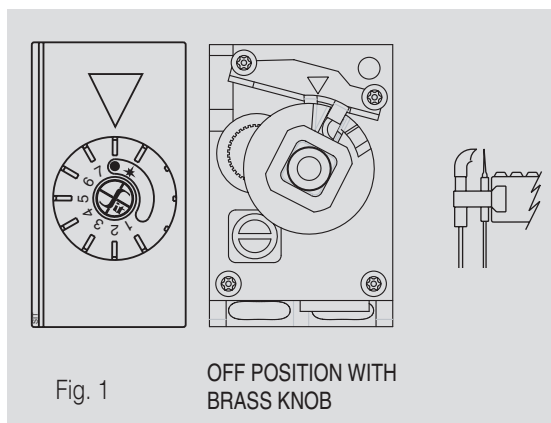

CAUTION: The re-start interlock prevents ignition of the appliance throughout the closing time of the flame supervision device (approx. 60 secs.).

CAUTION: In the brass knob version, the constructor of the appliance must guarantee the correct position of the symbols, defined by norm EN 1106:2001 § 6.4.1, on the knob coupled by himself, as shown in Fig. 1, 2, 4 and 5. Those symbols must be according with norm EN 13611: 2000 § 7.8.6.

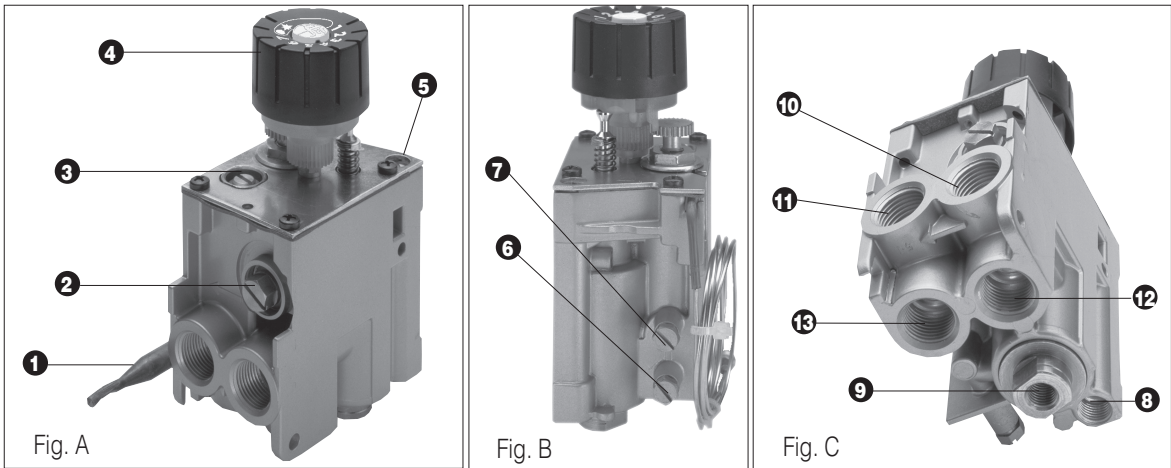

INSTALLATION

The 630 EUROSIT complies with current safety standards.

Nevertheless, its installation on appliances must be verified in accordance with the specific standards for each installation. In particular, it is necessary to ensure that the requirements relating to the class of flame supervision device and, if present, the pressure regulator are met. All the installation, setting and adjustment operations must be carried out exclusively by qualified personnel on the basis of the specific characteristics of the appliance. The valve must only be installed inside gas appliances and is not suitable for outdoor use.

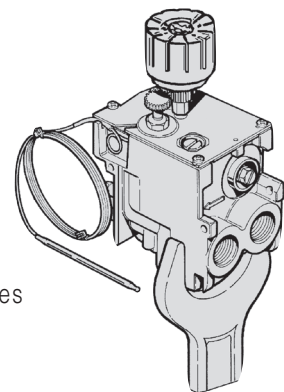

WARNING



**DO NOT OPEN, INTERFERE WITH OR MODIFY THE VALVE.
DO NOT REMOVE THE CONTROL KNOB.
DO NOT REMOVE ANY COMPONENT CONNECTED TO THE
CONTROL KNOB.**

MECHANICAL CONNECTIONS

General recommendations

Do not tamper with sealed parts. Do not slacken assembly screws. Do not remove labels. Avoid blows (knocks, falls etc.). Only remove dust caps when installing.

Do not exceed recommended torques. Ensure that the gas flows in the direction shown by the arrow on the valve body. Prevent foreign matter from getting into the valve during installation.

In particular, check the cleanliness of the inlet and outlet pipes.

Do not subject the valve to bending in excess of 35 Nm and to torque in excess of 25 Nm.

Use only the specified spanner grips when making the connections.

The valve has 3 pairs of attachment holes.

CAUTION

To allow personalisation of the product in the installation phase, some versions are supplied without some components. Therefore, check that the valve is supplied complete with:

- minimum gas flow adjustment screw **3** (fig. A)
- maximum gas flow adjustment screw **2** (fig. A)

If not, assemble as follows:

- check that the component code is correct
- insert the minimum adjustment screw into opening **14**, the maximum screw or the pressure regulator into opening **15**
- insert the components and screw in fully.

Tightening torque:

- setting adjustment screws 7Nm
- pressure regulator: 1Nm

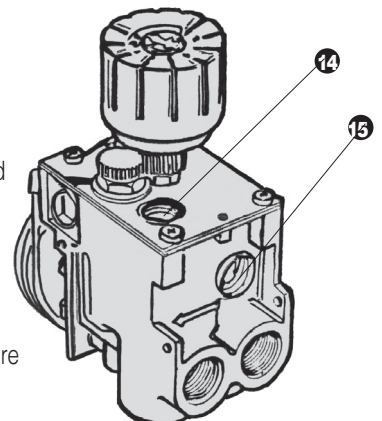

Main gas connection

The connection must be made using gas pipes with Rp 3/8 ISO 7 thread. Torque: 25 Nm.

Alternatively, it is possible to use the nut and bicone connection for \varnothing 12 mm pipe (codes 0.958.025 and 0.957.007) (torque 15 Nm).

The valve has two main gas inlets (10 and 12) and two main gas outlets (11 and 13).

It is necessary to close the unused inlet and outlet screwing in the specified plug fully (code 0.972.058). Torque 7 Nm.

Connection to the pilot burner

outlet 8

\varnothing 4 mm, \varnothing 6 mm or \varnothing 1/4" pipes can be used.

Use appropriately sized nut and olive.

Tighten to 7 Nm torque.

CAUTION: After connecting to gas, check for gas leakage.

REMOTE COMMAND FITTING

See Fig. D. Insert completely the coupling pin (made as Fig. E, page 7) with the spline side (16) aligned with the screw threaded M5 hole. Use it to fix the coupling pin with a plane head screw.

Max. load admitted: see Fig. F, page 7.

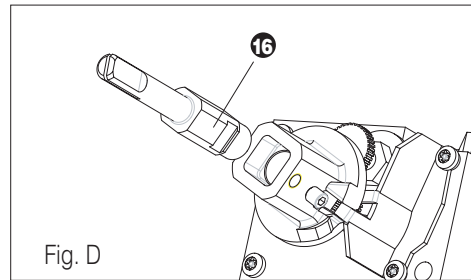

SETTINGS AND ADJUSTMENTS

All adjustments must be made on the basis of the specific characteristics of the appliance.

Check inlet and outlet pressure using the pressure test points 6 and 7. After testing, carefully seal test points with the provided screws. Recommended torque: 2.5 Nm.

Adjusting maximum and minimum outlet flow

These adjustments must be made when the thermostatic bulb is cold.

Maximum flow

Turn the knob 4 to position 7. Screw in the adjustment screw 2 fully, turn the adjustment screw anticlockwise to increase the gas flow.

CAUTION: After screwing in fully, do not unscrew the adjustment screw more than two turns.

Overriding the flow adjustment function

Screw in the adjustment screw 2 fully, unscrew it two complete turns and seal it. Alternatively, the gas flow adjustment function may be excluded by substituting the adjustment screw 2 with the plug code 0.972.057. In this case the plug must be fixed firmly.

Minimum flow

Starting from position 7, slowly turn the knob clockwise to the minimum flow position (just before the main burner shut-off). Turn screw 3 anticlockwise to increase the flow. It is possible to use screws with calibrated holes (available on request) to replace the maximum and minimum flow adjustment screws. In this case, it is necessary to tighten these screws to a torque of 7 Nm.

Adjustment of gas flow to the pilot burner

Turn screw 5 clockwise to reduce the flow.

Overriding the pilot flow adjustment function

Screw in adjustment screw 5 fully and then unscrew it two complete turns. Seal the adjustment.

Changing the gas family or group

Check that the appliance is suitable for operation with the gas family or group desired.

Following the instructions given above, adjust the outlet pressure to the values given in the appliance's instruction booklet. With Family III gas: override the maximum flow adjustment or the pressure regulator according to the version. Override the adjustment of the gas flow to the pilot burner.

IMPORTANT: At the end of all setting and adjustment operations, check gas seals and the efficiency of the appliance. It is particularly important to check that flame lift or light back to minimum and maximum outlet pressures are absolutely impossible. After carrying out all adjustments, fit the provided seals and/or block the setting screws with paint.

MAINTENANCE

The only maintenance operation permitted is the replacement of the magnet unit. This operation must be carried out by qualified personnel only and according to the instructions provided in the instruction leaflet supplied with the spare parts.

ACCESSORIES

Calibrated maximum flow screws

Calibrated minimum flow screws

3/8 sealing plug for unused outlets

Nut and Olive connection for connection to pilot burner with pipes of: \varnothing 4 mm

\varnothing 6 mm

\varnothing 1/4

0.972.058

0.958.030

0.958.031

0.958.032

Other accessories are available on request

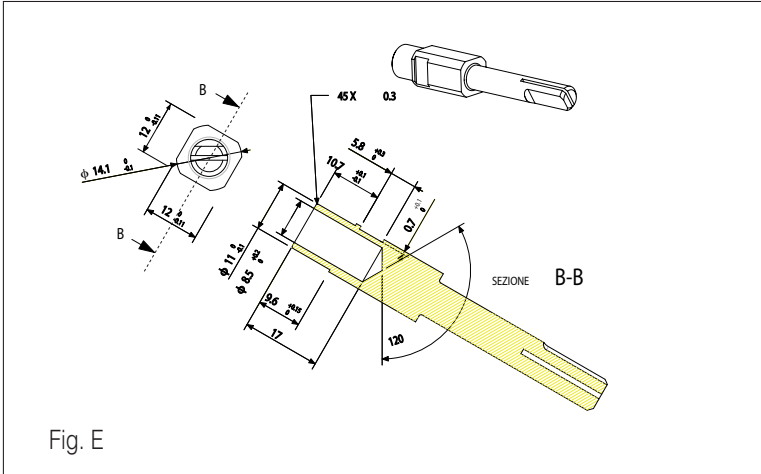

Fig. E

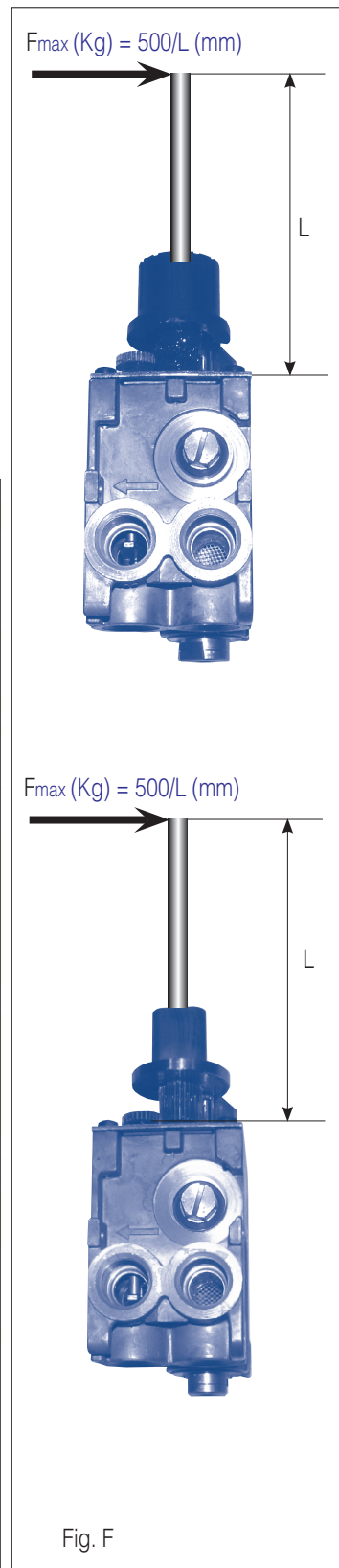
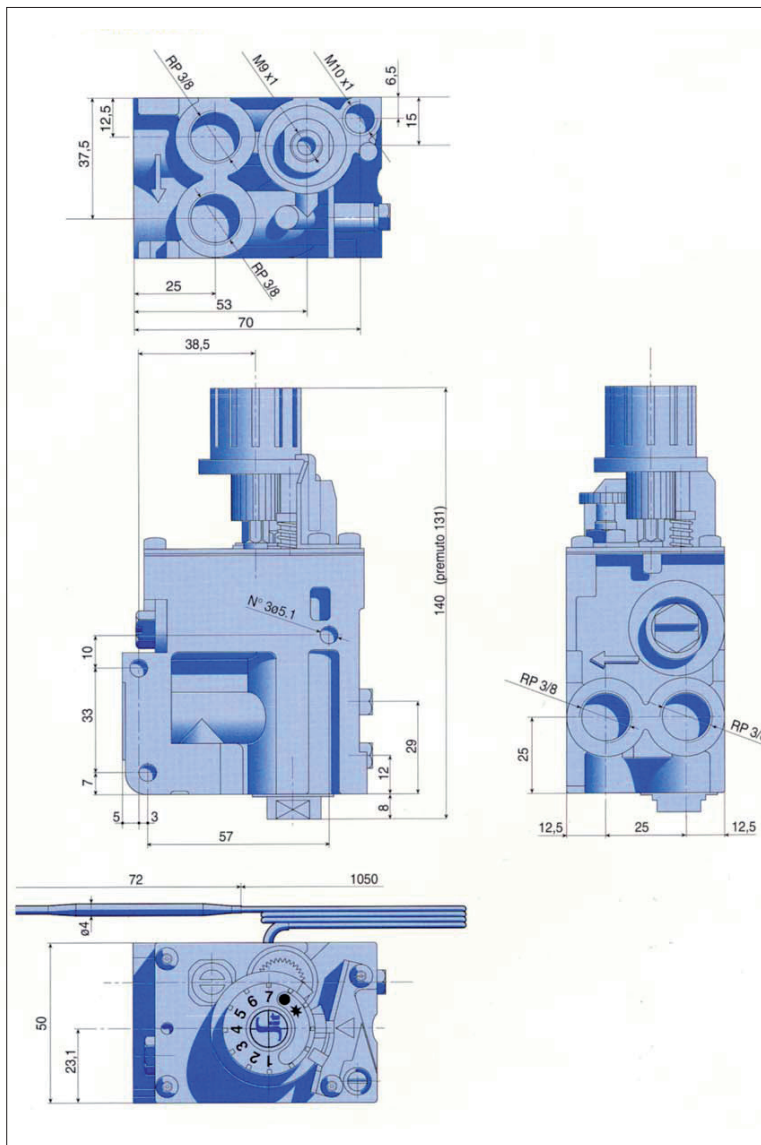

Fig. F

Valvola multifunzionale monocomando con controllo termostatico combinato modulante-tutto o niente. 630 EUROSIT è particolarmente adatta ad essere utilizzata su apparecchi per la ristorazione collettiva, non necessita di alimentazione elettrica ed è adatta a funzionare a temperature ambiente fino a 120 °C.

CARATTERISTICHE PRINCIPALI

- Manopola di comando con posizione spento, pilota, regolazione (MS)
- Dispositivo termoelettrico di rilevazione di fiamma con blocco al riarmo (GM)
- Dispositivo di preselezione della portata massima di gas (RQ)
- Vite di preselezione della portata di minimo (by pass)
- Termostato combinato modulante-tutto o niente (TH)
- Uscita pilota con vite di preselezione della portata di gas (RQ)
- Filtro in ingresso e pilota (FL)
- Prese di pressione in ingresso e uscita
- Entrata ed uscita gas principali laterali o dal basso
- Collegamenti principali gas con tubo filettato o tramite raccordo a bicono

SCHEMA DI FUNZIONAMENTO

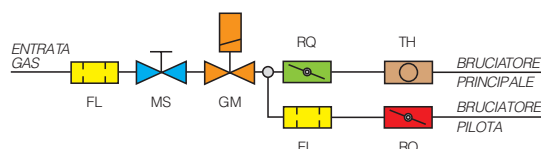

DATI TECNICI

I dati tecnici di seguito riportati si riferiscono alla normativa EN 126 "Dispositivi multifunzionali per apparecchi a gas".

Conessioni gas	Rp 3/8 ISO 7
Posizione di montaggio	qualsiasi
Famiglie di gas di funzionamento	I, II e III
Pressione massima di ingresso gas	50 mbar
Campo di taratura della pressione di uscita	3-18 mbar
Temperatura ambiente di utilizzo	0-120 °C
Resistenza alla flessione e alla torsione	Gruppo 2
Dispositivo di rilevazione di fiamma (alimentato da termocoppie SIT serie 200 o 290)	
tempo di accensione	< 10 s
tempo di spegnimento	< 60 s
numero di cicli previsto	5.000
Dispositivo di chiusura manuale	
numero di cicli previsto	5.000

CARATTERISTICHE DI REGOLAZIONE DEL TERMOSTATO

Le caratteristiche di regolazione del termostato combinato modulante- tutto o niente sono illustrate nel grafico e nella tabella seguenti:

Campo termostatico	a	b	c
110-190 °C	10	10	5
100-340 °C	30	30	10

Altri campi sono disponibili a richiesta

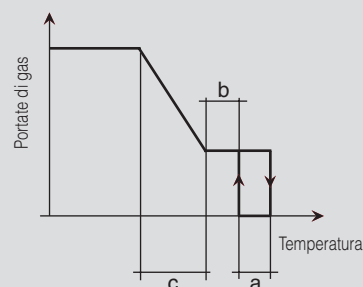

PORTATE DI GAS

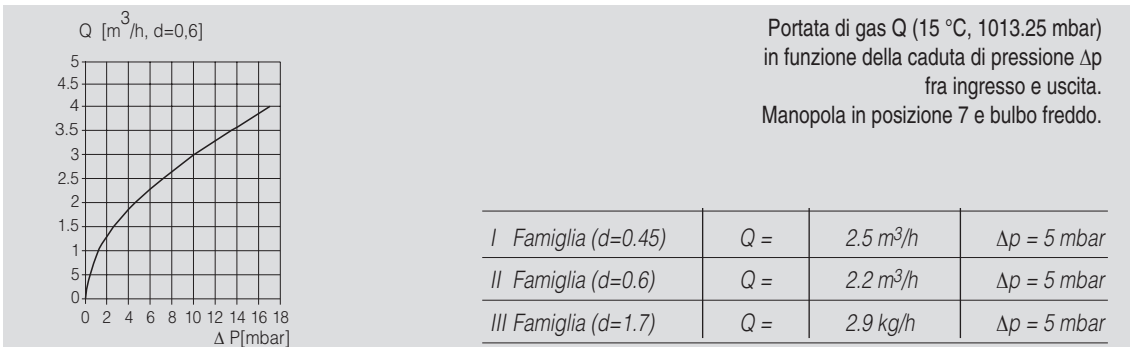

FUNZIONAMENTO

Accensione della fiamma pilota

Partendo dalla posizione OFF ● (Fig. 1), premere e contemporaneamente ruotare la manopola fino all'arresto in posizione pilota ✱ (Fig. 2). Premere a fondo la manopola ed accendere la fiamma pilota (Fig. 2). Mantenere la manopola premuta a fondo per alcuni secondi. Rilasciare la manopola e verificare che la fiamma pilota rimanga accesa (Fig. 3). In caso di spegnimento, ripetere le operazioni di accensione.

Selezione della temperatura

Ruotare la manopola fino al punto corrispondente alla temperatura desiderata (Fig. 4 e Fig. 5).

Posizione di Stand by

Per mantenere chiuso il bruciatore principale e la fiamma pilota accesa, dalla posizione corrispondente alla temperatura selezionata ruotare la manopola in posizione pilota ✱ (Fig. 3).

Spegnimento

Ruotare la manopola in posizione Off ●, fino a sentire lo scatto di arresto (Fig. 1).

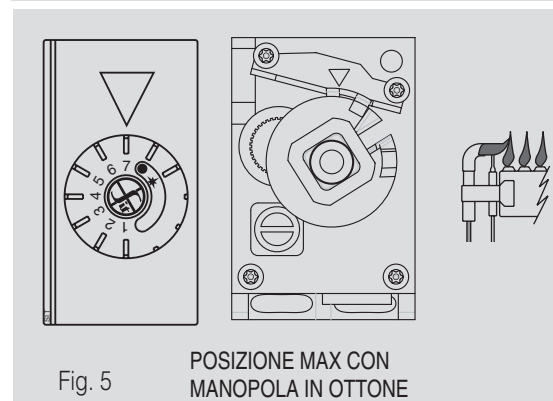
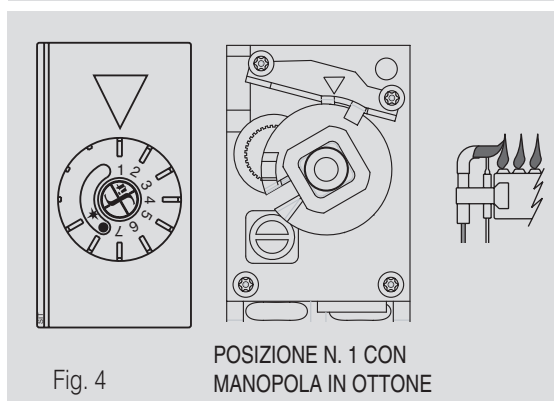
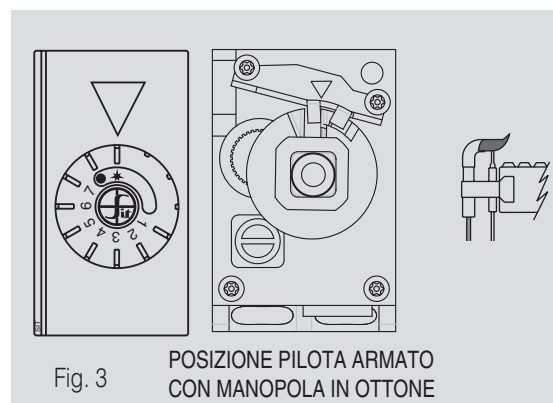
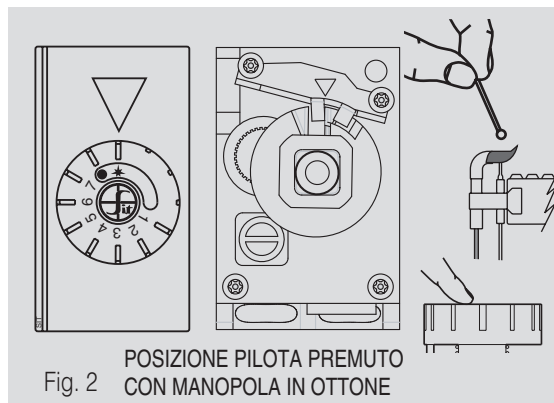
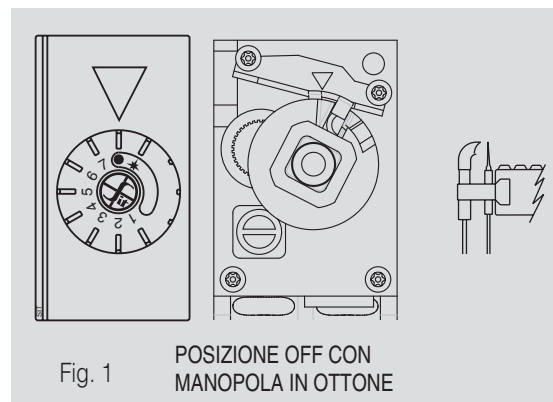

ATTENZIONE: il dispositivo di blocco al riarmo impedisce la riaccensione dell'apparecchio per tutto il tempo di sicurezza del dispositivo di rilevazione di fiamma (circa 60 s).

ATTENZIONE: nella versione con manopola in ottone, il costruttore dell'apparecchio deve garantire il corretto posizionamento delle simbologie, definite dalla normativa EN 1106:2001 § 6.4.1, sulla manopola da lui abbinata, come da Fig. 1, 2, 4 e 5. Tali simbologie devono risultare in accordo alla normativa EN 13611: 2000 § 7.8.6

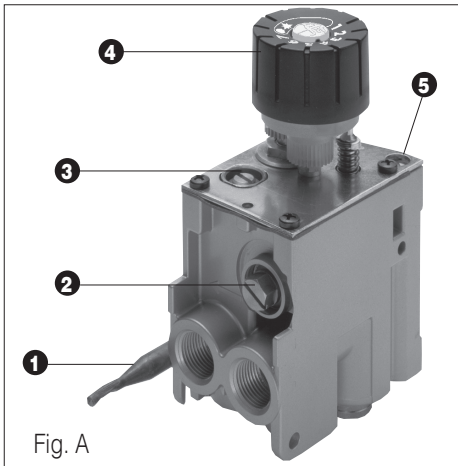

Fig. A

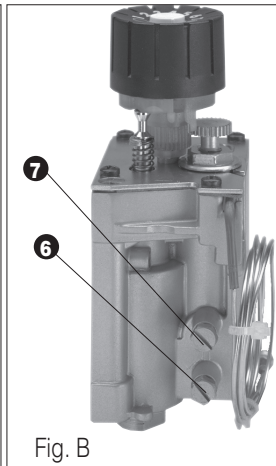

Fig. B

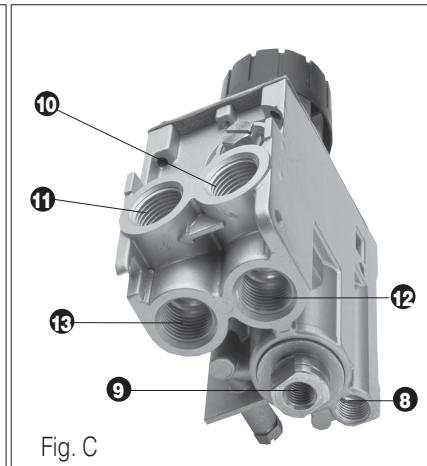

Fig. C

INSTALLAZIONE

630 EUROFIT è conforme alle norme di sicurezza vigenti.

L'installazione sugli apparecchi di utilizzazione va comunque verificata a fronte delle norme specifiche relative a ciascuna installazione. In particolare deve essere verificato che siano soddisfatte le richieste relative alla classe del dispositivo di rilevazione di fiamma e, se presente, del regolatore di pressione. Tutte le operazioni di installazione, taratura, regolazione, devono essere eseguite esclusivamente da personale qualificato ed in base alle caratteristiche specifiche dell'apparecchio di utilizzazione. La valvola non è adatta a funzionare all'aperto.

COLLEGAMENTI MECCANICI

Avvertenze generali

Non manomettere gli organi sigillati, non svitare le viti di assieme, non rimuovere le marcature. Evitare alla valvola qualsiasi shock (urti, cadute, ecc.). Togliere i tappi parapolvere solo all'atto dell'installazione. Non superare le coppie di serraggio consigliate. Assicurarsi che il flusso di gas sia conforme alla freccia riportata sul corpo della valvola. Evitare che durante le operazioni di montaggio entrino nella valvola sostanze estranee. In particolare verificare la pulizia dei tubi di ingresso e di uscita. Non assoggettare la valvola a sforzi di flessione superiori a 35 Nm ed a sforzi di torsione superiori a 25 Nm. Per effettuare i collegamenti bloccare la valvola usando unicamente la presa di chiave prevista. La valvola dispone di 3 coppie di fori di fissaggio.

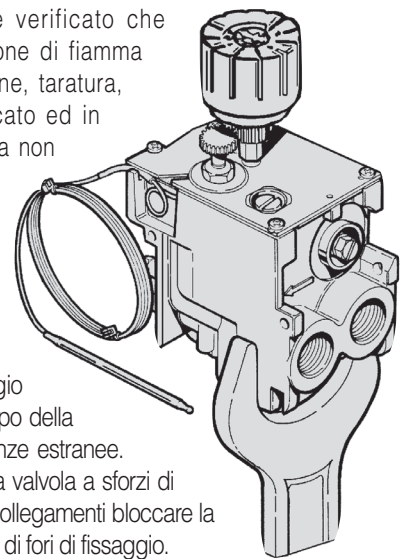

ATTENZIONE

Per permettere la personalizzazione del prodotto in fase di installazione, alcune versioni vengono fornite prive di alcuni componenti. Verificare quindi che la valvola sia fornita completa di:

- vite di regolazione della portata minima **3** (fig. A)
- vite di regolazione della portata massima **2** (fig. A).

In caso contrario provvedere al loro assieme come segue:

- verificare che il codice del componente sia corretto
- inserire la vite di regolazione del minimo nell'alloggiamento **14**, la vite del massimo nell'alloggiamento **15**.
- spingere a fondo i componenti ed avvitarli a battuta.

Coppie di serraggio:

- viti di regolazione calibrate: 7 Nm
- regolatore di pressione: 1 Nm

Collegamento principale gas

Il collegamento va effettuato utilizzando tubi gas con filettatura Rp 3/8 ISO 7.

Coppia di serraggio: 25 Nm.

In alternativa è possibile utilizzare il collegamento a dado e bicono per tubo \varnothing 12 mm. (codici 0.958.025 e 0.957.007) (coppia di serraggio 15 Nm).

La valvola è provvista di due entrate (**10** e **12**) e due uscite (**11** e **13**) principali gas.

E' necessario provvedere alla chiusura dell'entrata e dell'uscita non utilizzate avvitando a battuta l'apposito tappo (codice 0.972.058). Coppia di serraggio 7 Nm.

Collegamento al bruciatore pilota

uscita **8**

Possono essere utilizzati tubi da \varnothing 4 mm; \varnothing 6 mm; \varnothing 1/4.

Usare raccordo e bicono di adatte dimensioni.

Serrare il raccordo con coppia di 7 Nm.

Dopo aver effettuato i collegamenti gas, verificare la tenuta ed il corretto funzionamento dell'apparecchio.

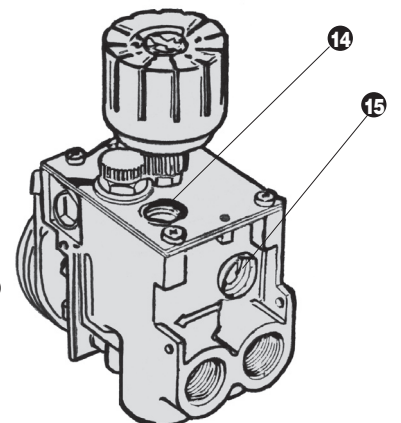

MONTAGGIO COMANDO A DISTANZA

Si veda fig. D. Inserire a fondo il perno (dati costruttivi in Fig. E, pag. 12) con il lato scanalato (16) in corrispondenza del foro filettato M5, da utilizzare per il fissaggio con grano ad estremità piana.

Massimo carico ammesso: si veda Fig. F, pag.12.

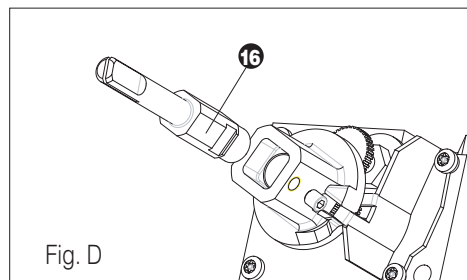

TARATURE E REGOLAZIONI

Tutte le regolazioni vanno fatte in base alle specifiche caratteristiche dell'apparecchio di utilizzazione. Verificare le pressioni in ingresso ed in uscita mediante le apposite prese di misura **6** e **7** previste allo scopo. A controllo effettuato tapparle a tenuta con le apposite viti. Coppia di serraggio consigliata: 2.5 Nm.

Regolazione della portata massima e minima di uscita

Queste regolazioni devono essere effettuate con il bulbo termostatico freddo.

Portata massima

Girare la manopola **4** in posizione 7. Avvitare la vite di regolazione **2** a battuta, ruotare la vite di regolazione in senso antiorario per aumentare la portata di gas.

ATTENZIONE: Dalla posizione di battuta, non svitare la vite di regolazione per più di 2 giri.

Messa fuori servizio della funzione di regolazione della portata

Avvitare la vite di regolazione **2** a battuta, svitarla di due giri completi e sigillarla. In alternativa la funzione di regolazione della portata di gas può essere esclusa sostituendo la vite di regolazione **2** con il tappo codice 0.972.057. In questo caso il tappo deve essere fissato a battuta.

Portata minima

Partendo dalla posizione 7, ruotare lentamente la manopola in senso orario fino alla posizione di minima portata (appena prima dello scatto di chiusura). Ruotare la vite **3** in senso antiorario per aumentare la portata. E' possibile utilizzare viti con fori calibrati (disponibili a richiesta) da sostituire alle viti di regolazione della portata massima e di minimo. In questo caso è necessario fissare la vite calibrata in battuta con coppia di 7 Nm.

Regolazione della portata di gas al bruciatore pilota

Ruotare la vite **5** in senso orario per diminuire la portata.

Messa fuori servizio della funzione di regolazione della portata pilota

Avvitare la vite di regolazione **5** a battuta e poi svitarla di due giri completi

Provvedere alla sigillatura della regolazione

Cambiamento della famiglia o del gruppo di gas di utilizzo

Verificare che l'apparecchio sia idoneo al funzionamento con la famiglia o il gruppo di gas di interesse. Seguendo le istruzioni sopra riportate, regolare la pressione di uscita ai valori richiesti dall'apparecchio di utilizzo.

Con gas della terza famiglia: provvedere all'esclusione della regolazione della portata massima o del regolatore di pressione a seconda delle versioni. Escludere la regolazione della portata di gas al bruciatore pilota.

IMPORTANTE: terminate le operazioni di taratura e regolazione, controllare la tenuta del circuito gas ed il buon funzionamento dell'apparecchio di utilizzazione. In particolare accertarsi che alle pressioni di uscita di minimo e di massimo non si verifichi il distacco di fiamma o la retroaccensione. A regolazioni effettuate applicare gli appositi sigilli e/o bloccare con vernice le viti di regolazione.

MANUTENZIONE

L'unica operazione di manutenzione ammessa è la sostituzione del gruppo magnetico. L'operazione deve essere svolta esclusivamente da personale qualificato secondo le istruzioni fornite a corredo delle parti di ricambio.

ACCESSORI

Viti calibrate di preselezione della portata massima		
Viti calibrate di preselezione della portata minima		
Tappo 3/8 di chiusura delle uscite non utilizzate		0.972.058
Raccordo a bicono per collegamento al bruciatore pilota con tubo da:	Ø 4 mm	0.958.030
	Ø 6 mm	0.958.031
	Ø 1/4	0.958.032

Altri accessori sono disponibili a richiesta

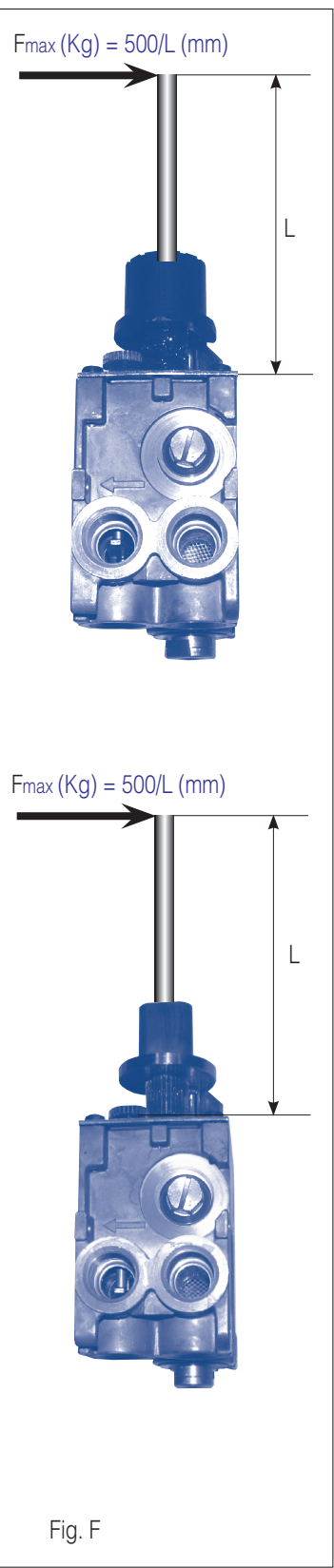
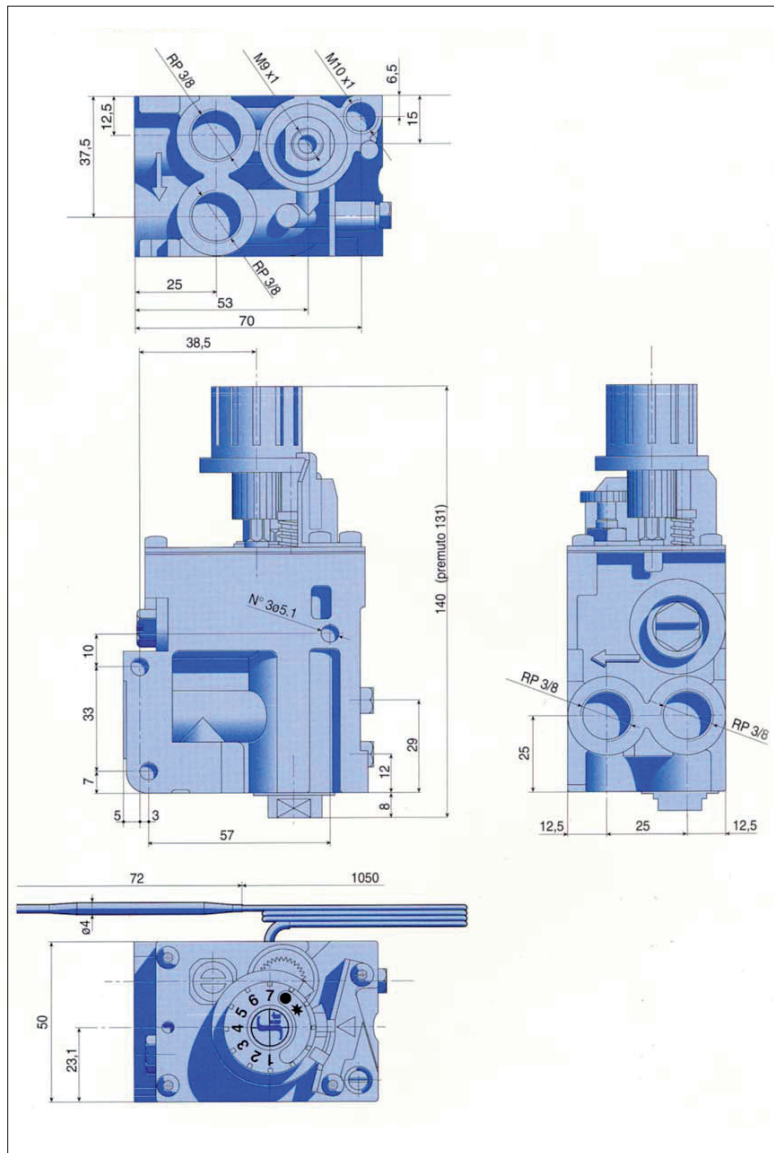
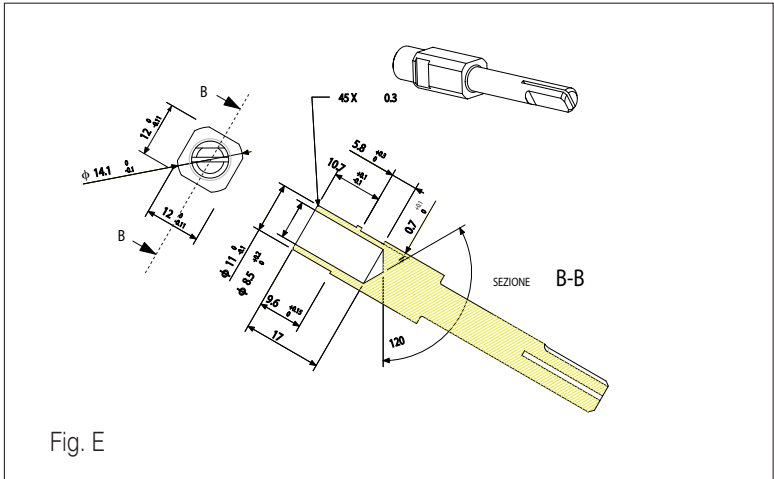

Mehrfachstellgerät mit modulierender Temperaturregelung über Thermostat und zusätzlicher EIN-AUS-Schaltung. 630 EUROSIT wird vorzugsweise auf Großküchengeräten angewendet, bedarf keiner Hilfsenergie und eignet sich für Umgebungstemperaturen bis 120°C.

HAUPTEIGENSCHAFTEN

- Bedienknopf mit Position AUS-Schaltung, Zünden und Temperatureinstellung (MS)
- Thermoelektrische Zündsicherung mit Wiedereinschaltverriegelung (GM)
- Voreinstellglied für maximalen Gasdurchfluss (RQ)
- Voreinstellglied für minimalen Gasdurchfluss (Bypass)
- Kombinierter Temperaturregler mit zusätzlicher EIN-AUS-Schaltung (TH)
- Voreinstellglied für Gasdurchfluss zum Zündbrenner (RQ)
- Gasfilter am Eingang und Zündbrenner (FL)
- Messstutzen am Ein- und Ausgang
- Ein- und Ausgänge für Hauptgas wahlweise an der Seite oder am Boden
- Hauptgasanschlüsse mit Gewinderohr oder Doppelkegelringverschraubung

FUNKTIONSSCHALTBILD

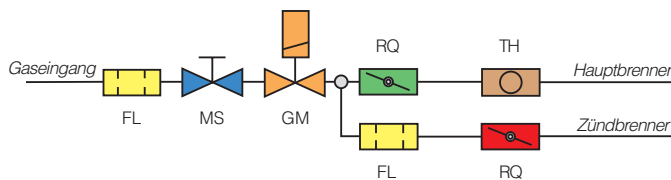

TECHNISCHE DATEN

Die im nachhinein genannten technischen Daten beziehen sich auf EN126 "Mehrfachstellgeräte für Gasgeräte".

Gasanschlüsse	Rp 3/8 ISO 7
Einbauposition	beliebig
Betrieb mit Gasfamilien	I, II und III
Max. Gaseingangsdruck	50 mbar
Ausgangsdruck-Einstellbereich	3-18 mbar
Umgebungstemperatur	0-120°C
Biege- und Drehfestigkeit	Gruppe 2
Zündsicherung (mit Thermoelementen SIT Serie 200 oder 290)	
Zündzeit	< 10 s
Abschaltzeit	< 60 s
vorgesehene Schaltfolgen	5.000
Handabschaltung	
vorgesehene Schaltfolgen	5.000

EIGENSCHAFTEN DER TEMPERATURREGELUNG

Die Eigenschaften der modulierenden Temperaturregelung über Thermostat mit zusätzlicher EIN-AUS-Schaltung sind in nachstehender Zeichnung und Tabelle angegeben:

Regelbereich	a	b	c
110-190 °C	10	10	5
100-340 °C	30	30	10

Weitere Regelbereiche auf Anfrage

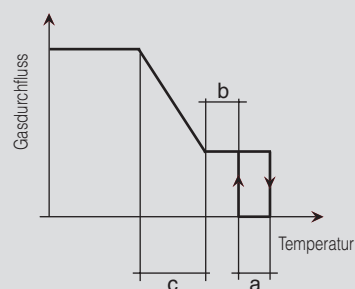

GASDURCHFLUSS

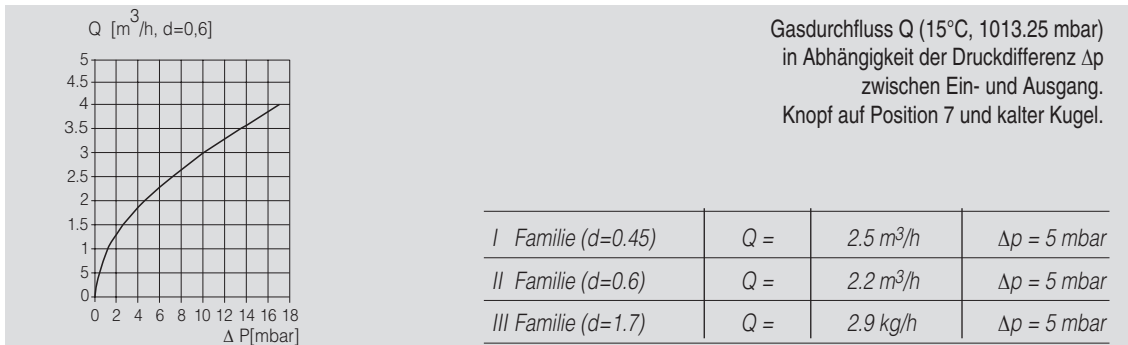

FUNKTIONSWEISE

Zünden der Pilotflamme

Von der Position AUS ● (Abb. 1) den Knopf drücken und gleichzeitig bis zum Anschlag in Zündposition ✱ (Abb. 2) drehen. Den Knopf ganz eindrücken und somit die Pilotflamme zünden (Abb. 2). Den Knopf einige Sekunden lang gedrückt halten. Den Knopf loslassen und überprüfen, ob die Zündflamme brennt (Abb. 3). Sollte sie erlöschen, den Zündvorgang wiederholen.

Temperatureinstellung

Den Knopf auf die gewünschte Temperatur drehen (Abb. 4 und Abb. 5).

Standby-Position

Für die Funktion bei geschlossenem Hauptbrenner und eingeschalteter Zündflamme den Knopf von der eingestellten Temperatur auf die Position Pilotflamme ✱ (Abb. 3) drehen.

Abschalten

Den Knopf auf AUS ● drehen, bis das Ausrastgeräusch hörbar ist (Abb. 1).

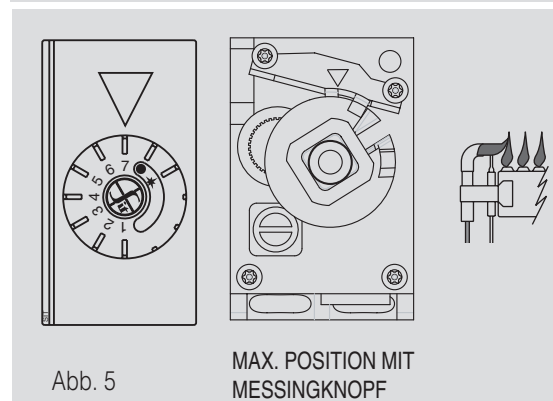
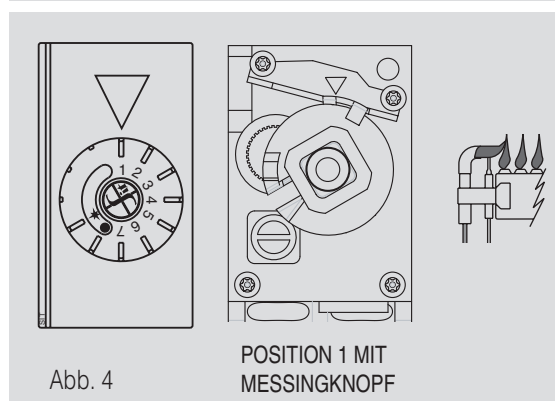
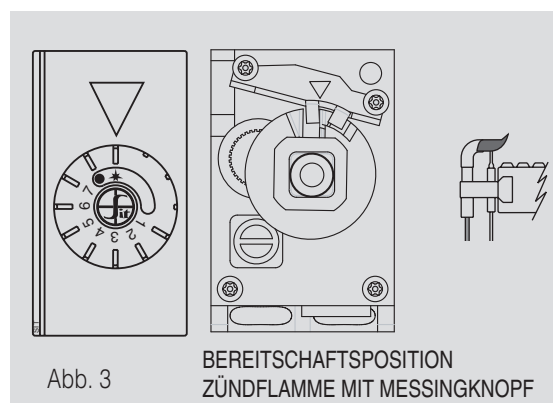
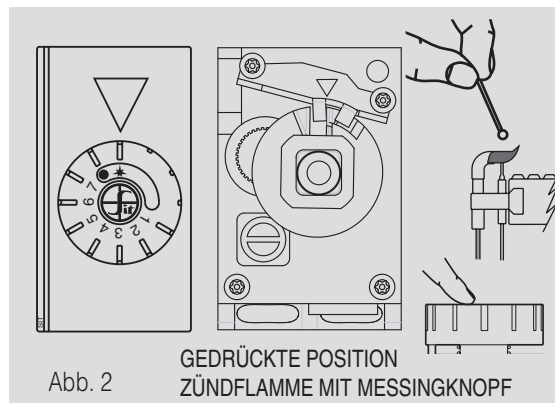
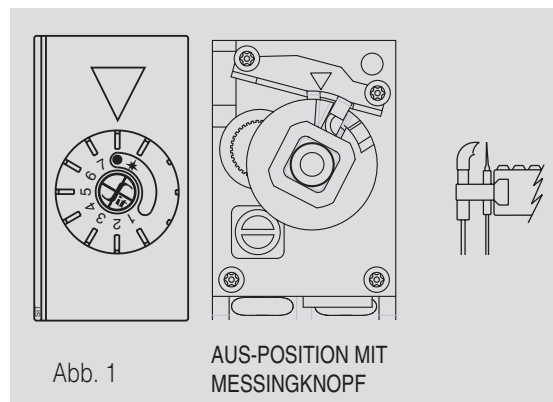

ACHTUNG: die Wiedereinschaltverriegelung verhindert eine erneute Inbetriebnahme für die gesamte Ansprechzeit der Züandsicherung (ca. 60 s).

ACHTUNG: in der Version mit Messingknopf muss der Hersteller des Gasgeräts die einwandfreie Ausrichtung der gemäß EN 1106:2001 § 6.4.1 definierten Symbole auf dem installierten Knopf gewährleisten (siehe Abb. 1, 2, 4 und 5). Diese Symbole müssen EN 13611: 2000 § 7.8.6 entsprechen.

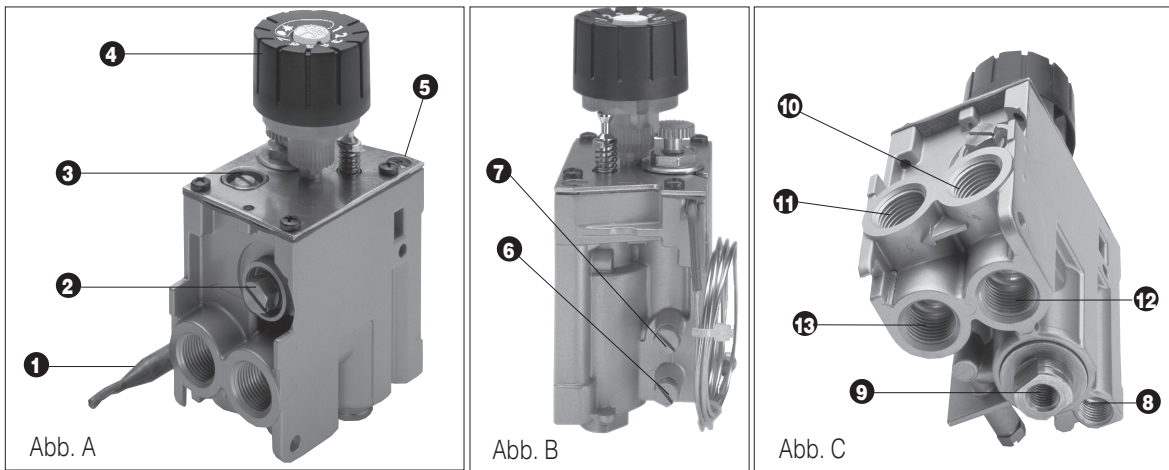

INSTALLATION

630 EUROSIT entspricht den geltenden Sicherheitsvorschriften.

Die Installation auf die Gasgeräte muss aber auf jeden Fall nach den für die einzelnen Anwendungen einschlägigen Vorschriften geprüft werden. Insbesondere müssen die Anforderungen an die Klasse der Züandsicherung und, sofern vorhanden, des Druckreglers erfüllt sein. Sämtliche Installations-, Einstellungs- und Regeleingriffe dürfen ausschließlich durch Fachpersonal sowie unter Berücksichtigung der Eigenschaften des Gasgeräts erfolgen. Das Stellgerät ist nicht für den Betrieb in Außenbereichen ausgelegt.

MECHANISCHE ANSCHLÜSSE

Allgemeine Hinweise

Versiegelte Bauteile dürfen nicht manipuliert, Montageschrauben nicht gelockert und Aufkleber nicht entfernt werden. Das Stellgerät vor Schlägen (Stöße, Herabfallen usw.) schützen. Die Staubverschlüsse nur bei der Installation abnehmen. Die empfohlenen Anzugsmomente nicht überschreiten. Die Entsprechung des Gasdurchflusses mit dem Pfeil auf dem Gehäuse des Stellgeräts sicherstellen. Bei der Montage unbedingt den Einschluss von Fremdkörpern in das Stellgerät vermeiden. Insbesondere die Reinigung der Ein- und Ausgangsleitungen nachweisen. Das Stellgerät keinen Biegebelastungen über 35 Nm und keinen Drehbelastungen über 25 Nm aussetzen. Beim Ausführen der Anschlüsse das Stellgerät ausschließlich an der vorgesehenen Schlüsselauflage halten. Das Stellgerät verfügt über 3 Paar Befestigungsbohrungen.

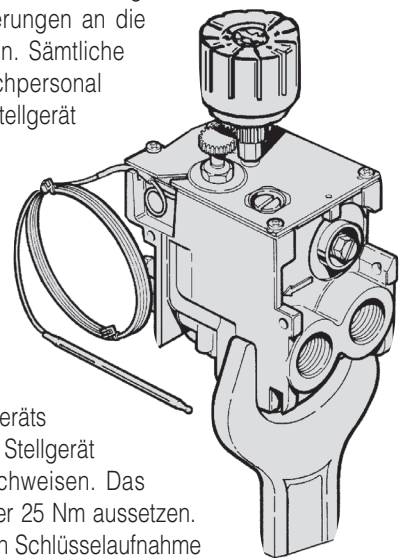

ACHTUNG

Zur individuellen Installationsgestaltung des Produkts werden einige Versionen ohne bestimmte Bauteile geliefert. Daher überprüfen, ob im Lieferumfang des Stellgeräts folgende Teile enthalten sind:

- Einstellschraube für minimalen Gasdurchfluss ③ (Abb. A)
- Einstellschraube für maximalen Gasdurchfluss ② (Abb. A).

Andernfalls müssen diese Teile folgendermaßen eingebaut werden:

- Die richtige Bestellnummer des Bauteils überprüfen
- Die Einstellschraube des minimalen Gasdurchflusses in die Aufnahme ⑭ einsetzen, die Schraube für maximalen Gasdurchfluss in die Aufnahme ⑮ .
- Die Teile ganz eindrücken und bis zum Anschlag festziehen.

Anzugsmomente:

- Geeichte Einstellschrauben: 7 Nm
- Druckregler: 1 Nm

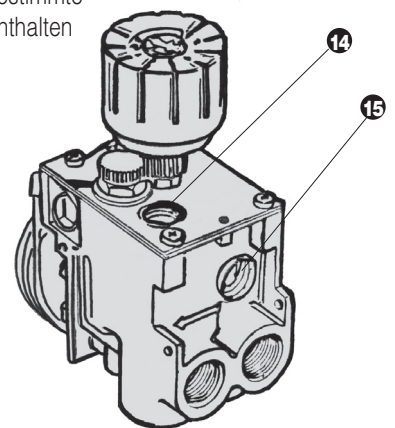

Hauptgasanschluss

Der Anschluss wird mit den Gewinderohren Rp 3/8 ISO 7 hergestellt. Anzugsmoment: 25 Nm.

Als Anschlussalternative kann die Doppelkegelringverschraubung für Rohre mit Durchmesser \varnothing 12 mm eingesetzt werden (Bestellnummern 0.958.025 und 0.957.007) (Anzugsmoment 15 Nm). Das Mehrfachstellgerät verfügt über zwei Eingänge (⑩ und ⑫) und zwei Ausgänge (⑪ e ⑬) für das Hauptgas. Der jeweils nicht verwendete Ein- und Ausgang muss durch Festziehen des entsprechenden Schraubenschlusses (Bestellnummer 0.972.058) abgedichtet werden. Anzugsmoment 7 Nm.

Anschluss an Zündbrenner

Ausgang ⑧

Es können Rohre mit \varnothing 4 mm, \varnothing 6 mm und \varnothing 1/4" verwendet werden. Anschluss und Doppelkegelringverschraubung geeigneter Größe verwenden. Den Anschluss mit einem Anzugsmoment von 7 Nm festziehen. Nach Fertigstellung der Gasanschlüsse die Dichtheit und Funktion des Mehrfachstellgeräts überprüfen.

EINBAU DER FERNBEDIENUNG

Siehe Abb. D. Den Stift (Baueigenschaften in Abb. E auf Seite 17) mit der Keilseite (16) in die zur Befestigung des Stifts mit flacher Stiftschraube verwendete Gewindebohrung M5 einschieben.

Max. zulässige Belastung: siehe Abb. F, Seite 17.

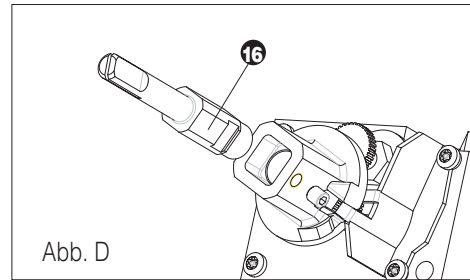

EINSTELLUNGEN UND REGELUNGEN

Sämtliche Einstellungen sind an die spezifischen Eigenschaften des Gasgeräts gebunden. Den Ein- und Ausgangsdruck anhand der entsprechenden Messstutzen **6** und **7** überprüfen. Die Stutzen nach der Messung mit den vorgesehenen Schrauben abdichten. Empfohlenes Anzugsmoment: 2,5 Nm.

Einstellung des max. und min. Ausgangsdurchflusses

Diese Einstellungen müssen bei kalter Thermostatkugel durchgeführt werden.

Max. Gasdurchfluss

Den Knopf **4** auf Position 7 drehen. Die Einstellschraube **2** auf Anschlag drehen, sie dann gegen den Uhrzeigersinn drehen, um den Gasdurchfluss zu erhöhen.

ACHTUNG: Die Schraube nach dem Festziehen nicht mehr als 2 Drehungen lockern.

Aufhebung der Funktion Durchflusseinstellung

Die Einstellschraube **2** auf Anschlag drehen, sie dann um 2 Drehungen lockern und versiegeln. Als Alternative kann die Funktion der Gasdurchflusseinstellung durch Austausch der Einstellschraube **2** gegen den Verschluss Bestellnummer 0.972.057 aufgehoben werden. In diesem Fall muss der Verschluss auf Anschlag festgezogen werden.

Min. Gasdurchfluss

Von Position 7 aus den Knopf langsam im Uhrzeigersinn auf die Position des min. Durchflusses (knapp vor Abschaltastung) drehen. Die Schraube **3** gegen den Uhrzeigersinn drehen, um den Durchfluss zu erhöhen. Es können Schrauben mit geeichten Düsen (auf Anfrage erhältlich) anstatt der Einstellschrauben für maximalen und minimalen Gasdurchfluss verwendet werden. In diesem Fall muss die geeichte Schraube mit einem Anzugsmoment von 7 Nm auf Anschlag festgezogen werden.

Einstellung des Gasdurchflusses zum Zündbrenner

Die Schraube **5** im Uhrzeigersinn drehen, um den Durchfluss zu verringern.

Aufhebung der Funktion Durchflusseinstellung am Zündbrenner

Die Einstellschraube **5** bis zum Anschlag eindrehen und dann um 2 Drehungen lockern. Die Einstellung versiegeln.

Umstellung auf andere Gasart

Überprüfen, ob das Gerät für den Betrieb mit der gewünschten Gasart geeignet ist. Gemäß den vorgenannten Anweisungen den Ausgangsdruck auf die Werte des Gasgeräts abstimmen. Bei Gas der Familie III: je nach Version entweder die Einstellung des max. Gasdurchflusses oder des Druckreglers aufheben. Gleiches gilt für die Einstellung des Gasdurchflusses an den Zündbrenner.

WICHTIGER HINWEIS: Nach der Einstellung die Dichtheit der Gasanschlüsse und den vorschriftsmäßigen Betrieb des Gasgeräts überprüfen. Insbesondere sicherstellen, dass beim min. und max. Ausgangsdruck die Flamme nicht abhebt oder Rückzündungen eintreten. Im Anschluss an die Einstellungen die vorgesehenen Siegel anbringen bzw. die Einstellschrauben mit Lack sichern.

WARTUNG

Als Wartungseingriff ist lediglich der Austausch der Magneteinheit zulässig. Der Vorgang muss ausschließlich durch Fachpersonal und gemäß den im Lieferumfang der Ersatzteile enthaltenen Anleitungen erfolgen.

ZUBEHÖR

Geeichte Voreinstellschrauben für den maximalen Gasdurchfluss	
Geeichte Voreinstellschrauben für den minimalen Gasdurchfluss	
Schraubverschluss 3/8 der nicht verwendeten Ausgänge	0.972.058
Doppelkegelringverschraubung für Anschluss an Zündbrenner mit Rohr:	
ø 4 mm	0.958.030
ø 6 mm	0.958.031
ø 1/4	0.958.032

Weiteres Zubehör auf Anfrage erhältlich

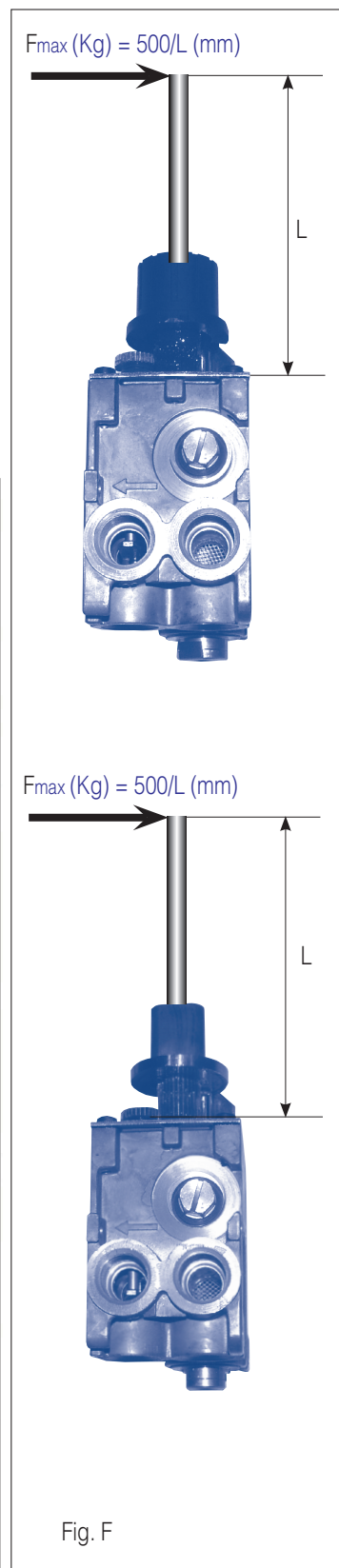
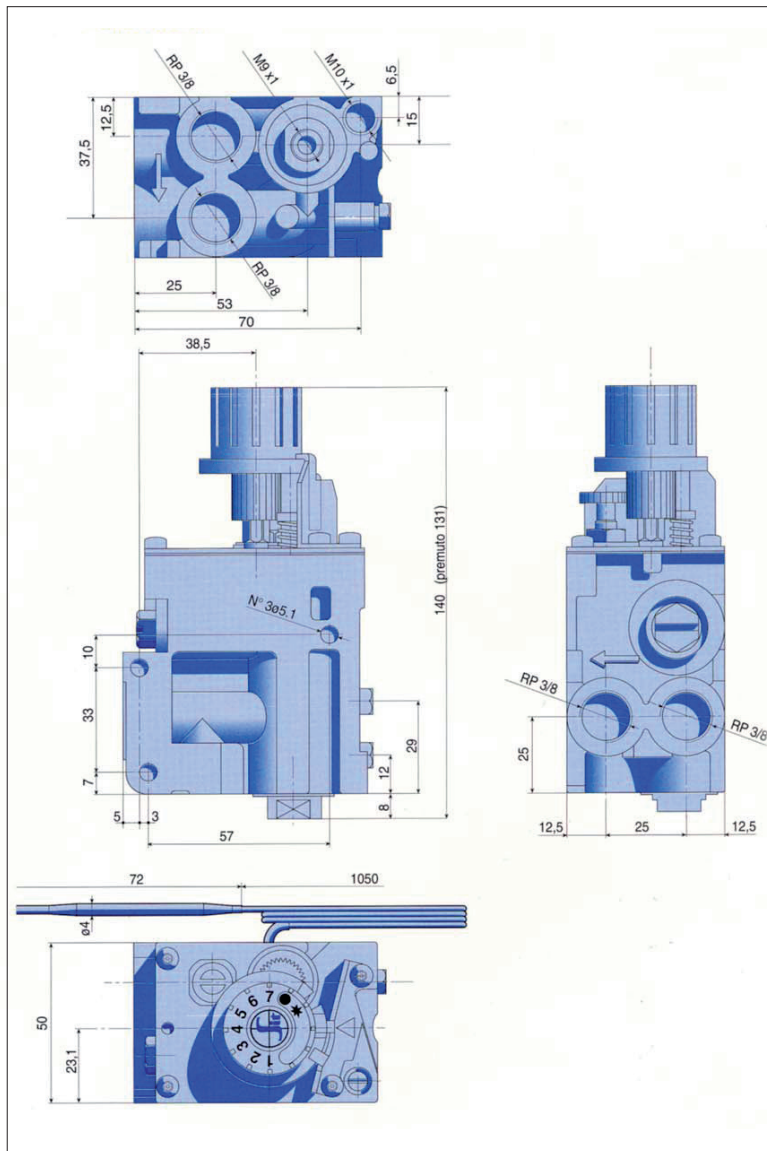
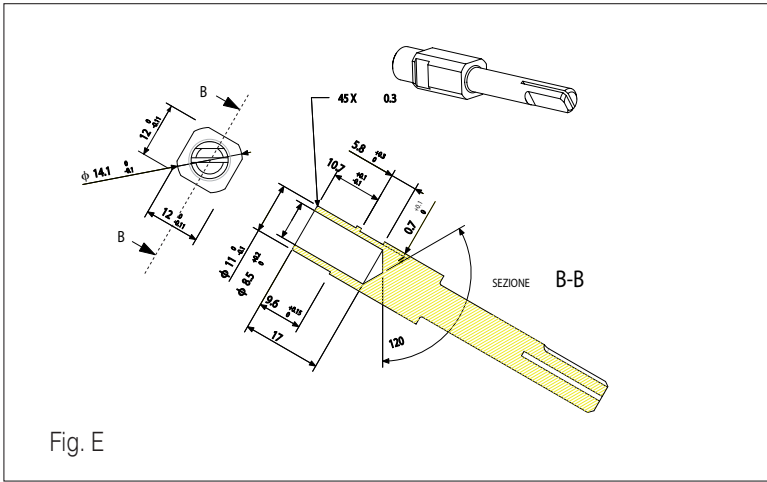



SITGroup